

CHC - 33



УВАГА! Замовник або Збірник перед збиранням повинні спочатку **ОБОВ'ЯЗКОВО** ознайомитися з даною **СХЕМОЮ** збирання, перелечем деталей і фурнітури, щоб зібрати даний виріб без помилок і зайвих отворів, зроблених їми самостійно.

Перед початком збирання **ОБОВ'ЯЗКОВО** перевірити цілісність деталей, їх кількість і розміри згідно переліку нижче. Деталі, які пройшли збирання - не підлягають обміну!!!

ВАЖЛИВО: нижче наведена схема збирання призначена для стандартного виробу згідно каталога! Якщо виріб **ЗЕРКАЛЬНИЙ**, це треба самостійно врахувати при збиранні!

ДСП 16 мм

Поз.	Найменування	Розміри	К-ть.
01	Стільниця	1500 x 570	1
02	Стійка	734 x 460	1
03	Стійка	734 x 460	1
04	Стійка	734 x 460	1
05	Стійка	734 x 460	1
06	Царга	660 x 300	1
07	Фасад	196 x 396	6
08	Шухляда(бік)	450 x 110	12
09	Жорсткість дна	368 x 120	2
10	Жорсткість	368 x 120	2
11	Жорсткість	368 x 120	2
12	Жорсткість дна	368 x 120	2
13	Шухляда(перед)	310 x 110	6
14	Шухляда (зад)	310 x 110	6
15	Фальшпанель	368 x 60	6
16	Цоколь	368 x 60	2

ХДФ

Поз.	Найменування	Розміри	К-ть.
17	ХДФ	670 x 396	2
18	ХДФ	340 x 448	6

Фурнітура

Найменування	К-ть.	
Заглушка конфірматна	46	
Конфірмат	46	
Направляючі 450	6	
Ніжка зі цвяхом	10	
Саморіз 3.5*16	76	
Саморіз 4*30	26	
Куток пластиковий	2	
Шкант	56	

1

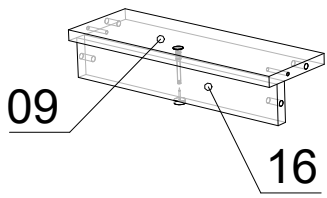

2

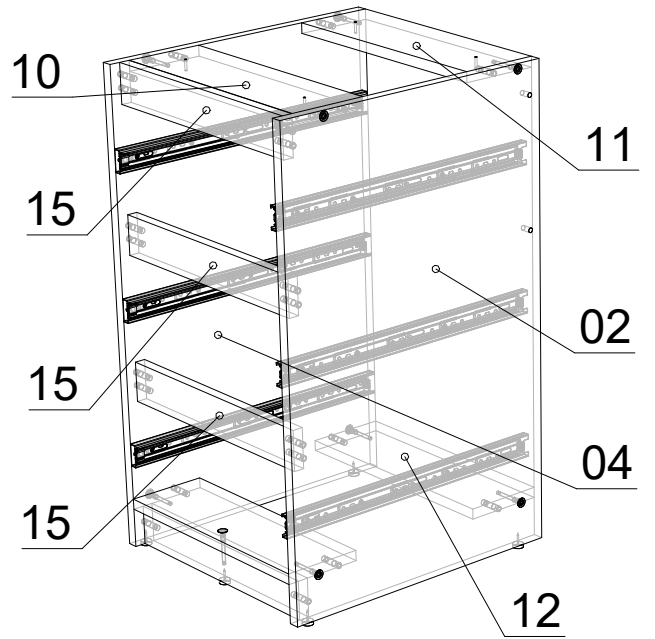

3

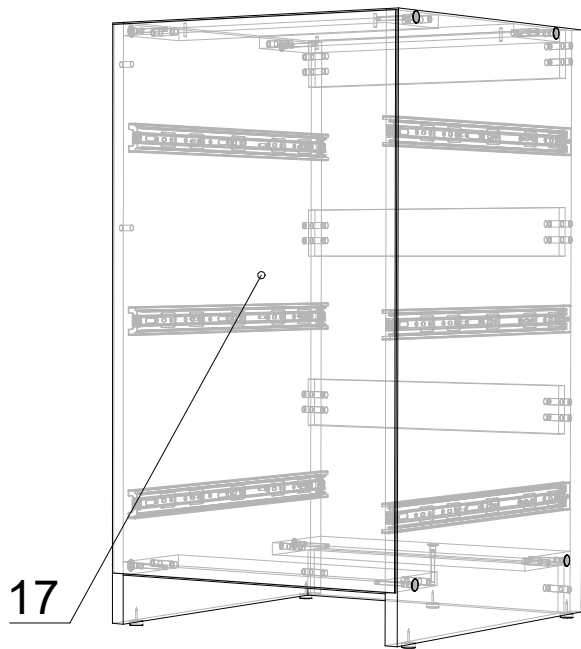

4

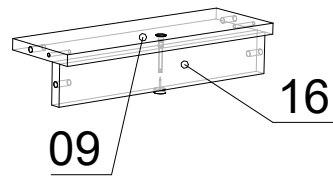

5

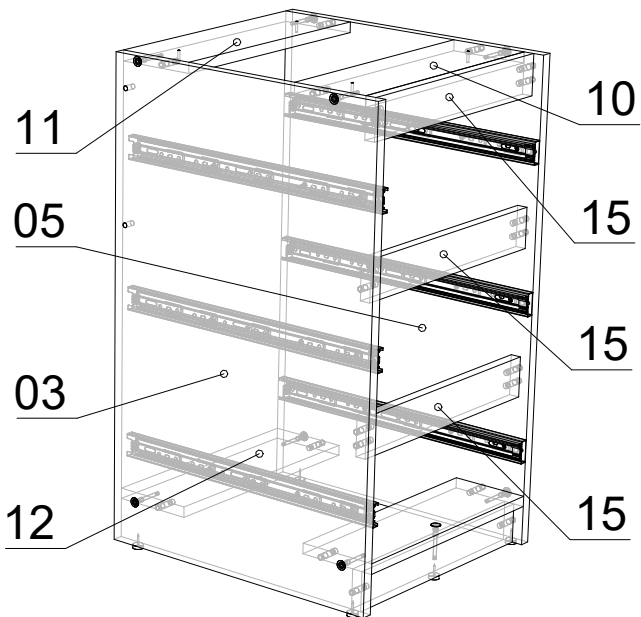

6

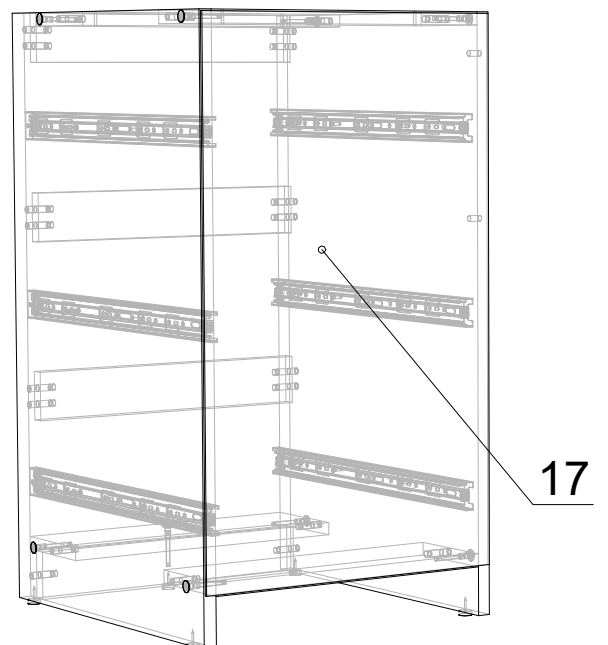

7

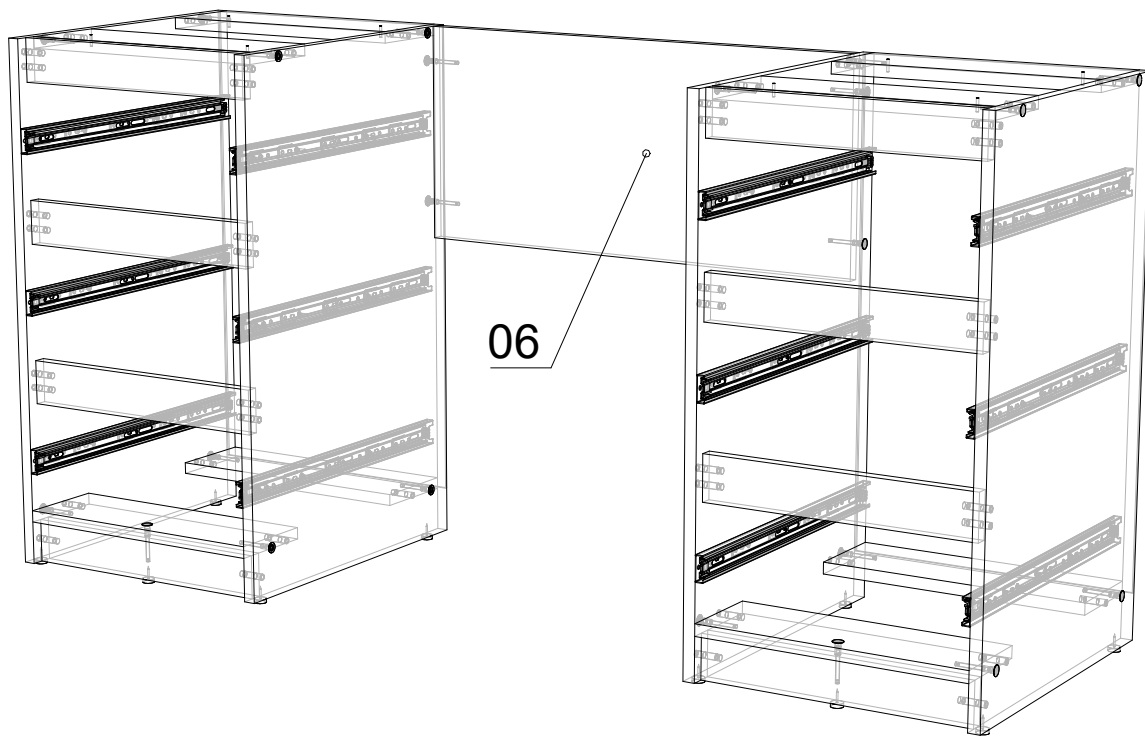

8

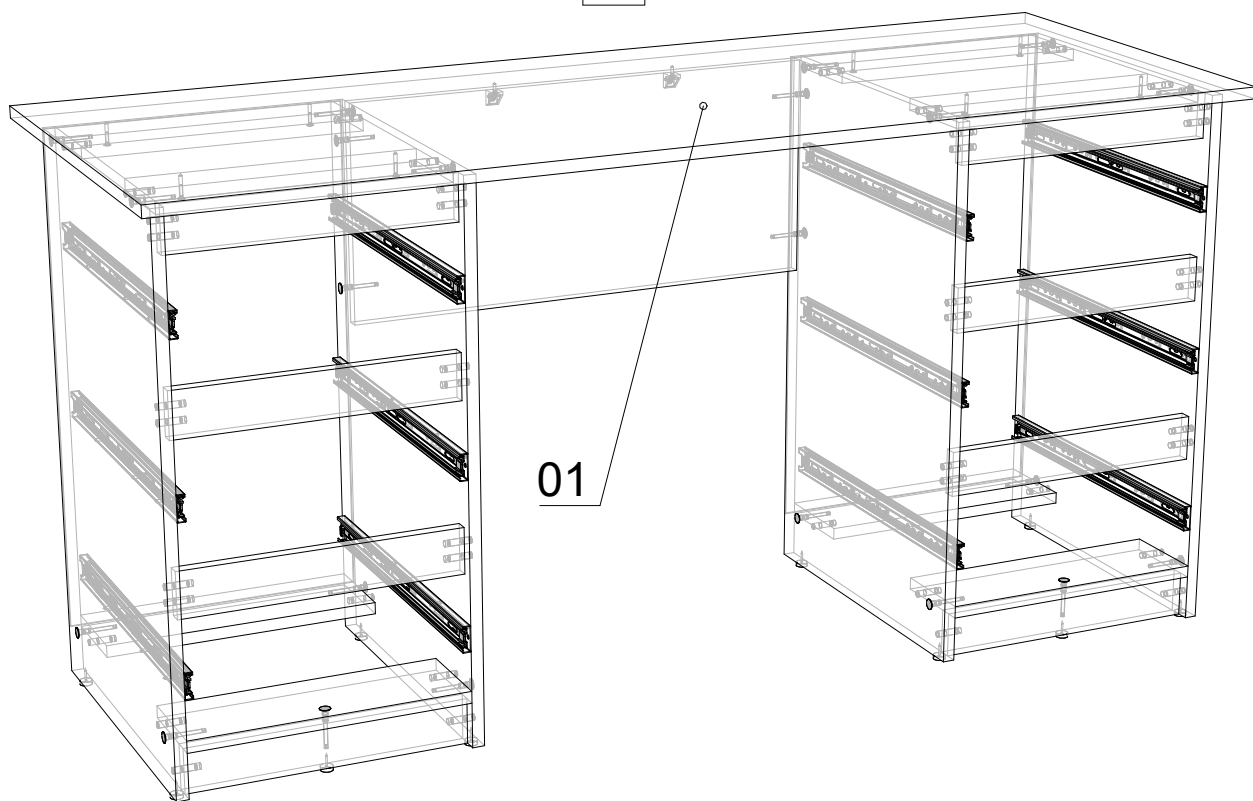

9

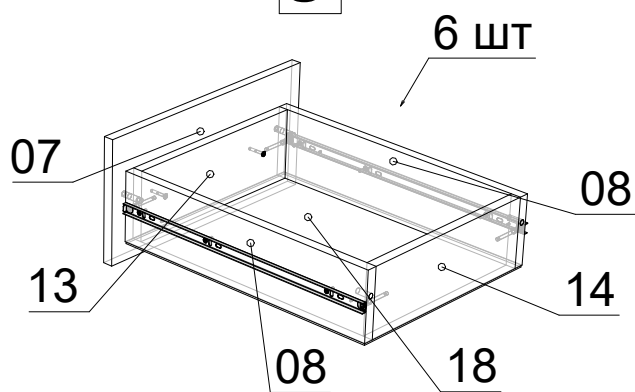

10

