

Паралель - 2



УВАГА! Замовник або Збірник перед збиранням повинні спочатку **ОБОВ'ЯЗКОВО** ознайомитися з даною **СХЕМОЮ** збирання, перелечем деталей і фурнітури, щоб зібрати даний виріб без помилок і зайвих отворів, зроблених їми самостійно.

Перед початком збирання **ОБОВ'ЯЗКОВО** перевірити цілісність деталей, їх кількість і розміри згідно переліку нижче. Деталі, які пройшли збирання - не підлягають обміну!!!

ВАЖЛИВО: нижче наведена схема збирання призначена для стандартного виробу згідно каталога! Якщо виріб **ЗЕРКАЛЬНИЙ**, це треба самостійно враховувати при збиранні!

ДСП 16 мм

Поз.	Найменування	Розміри	К-ть.
01	Стільниця	830 x 600	1
02	Стійка	1034 x 400	1
03	Стійка	1034 x 400	1
04	Фасад	968 x 346	1
05	Стійка	734 x 450	1
06	Стійка	734 x 424	1
07	Царга	814 x 300	1
08	Клавіатура	487 x 350	1
09	Кришка	351 x 420	1
10	Дно	318 x 400	1
11	Полиця з'ємна	318 x 390	2
12	Дно	268 x 424	1
13	Кришка	830 x 130	1
14	Фасад	145 x 296	1
15	Бік Клавіатури	424 x 100	1
16	Шухляда(бік)	400 x 90	2
17	Жорсткість	268 x 120	1
18	Жорсткість	268 x 120	1
19	Стічка	200 x 130	4
20	Цоколь	318 x 60	1
21	Шухляда (зад)	210 x 90	1
22	Шухляда(перед)	210 x 90	1
23	Цоколь	268 x 60	1

ХДФ

Поз.	Найменування	Розміри	К-ть.
24	ХДФ	986 x 346	1
25	ХДФ	826 x 228	1
26	ХДФ	240 x 398	1

Фурнітура

Найменування	К-ть.	
Заглушка конфірматна	42	
Конфірмат	42	
Мініфікс Болт	4	
Мініфікс Ексцентрик	4	
Направляючі 400	1	
Ніжка зі цвяхом	10	
Петля НАКЛАДНА	2	
Полицетримач	8	
Роликові направляючі 350 мм	1	
Ручка (Пряма пластик)	2	
Саморіз 3.5*16	40	
Саморіз 4*30	12	
Куток пластиковий	4	
Шкант	14	

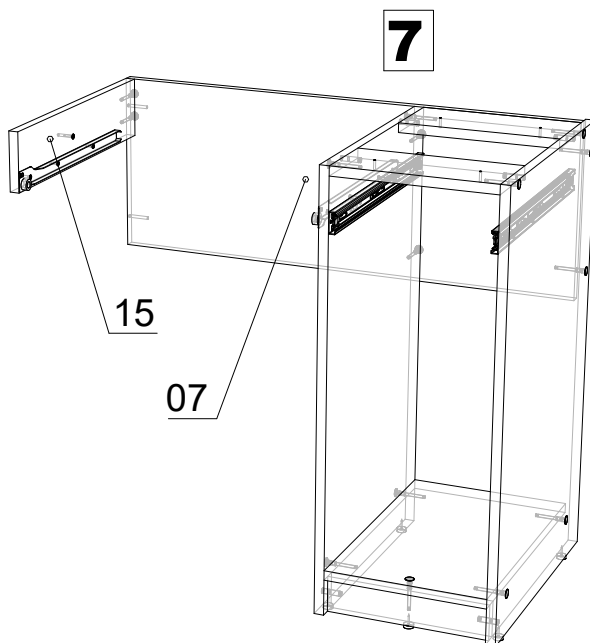
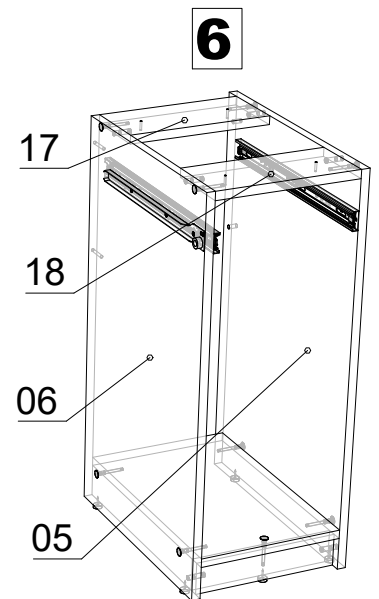
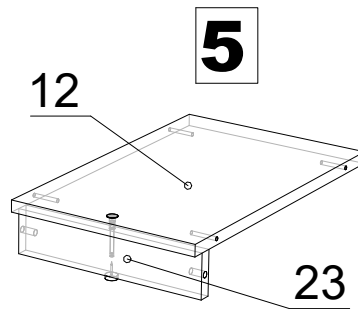
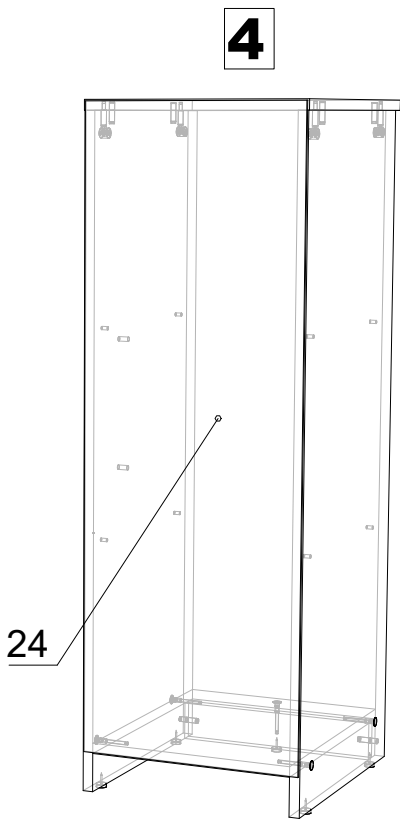
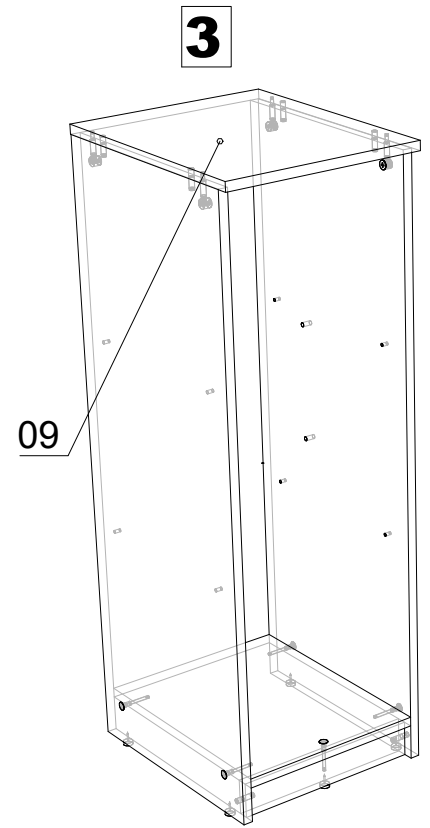
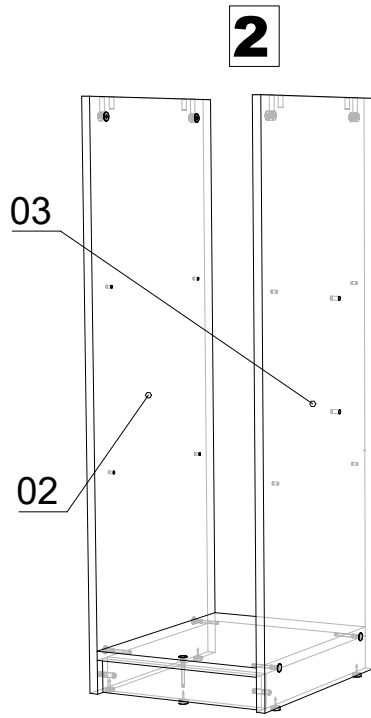
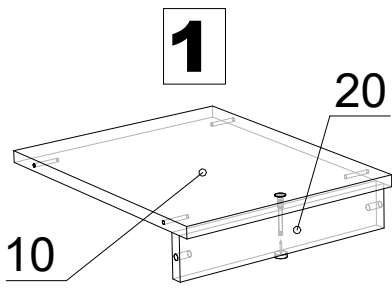

8

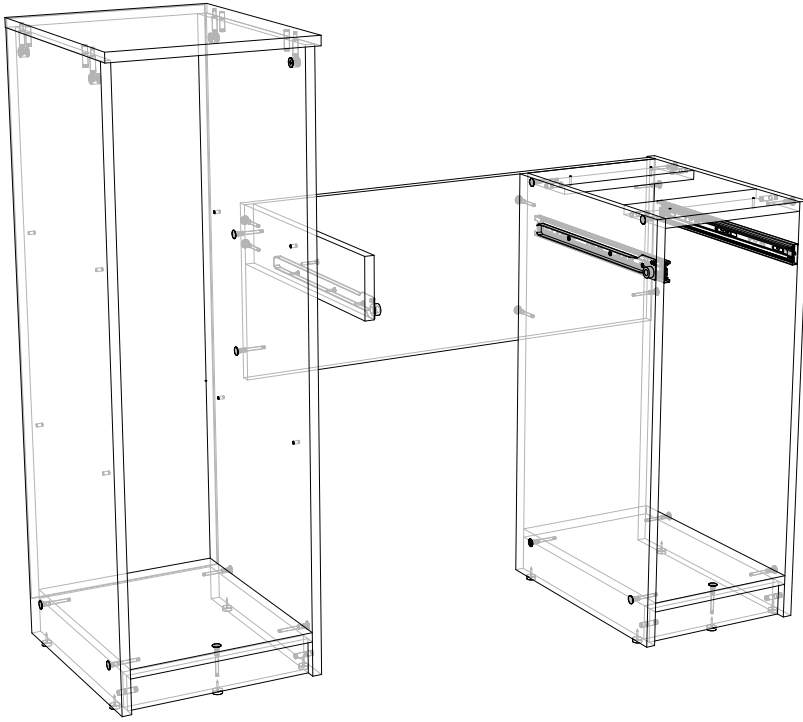

9

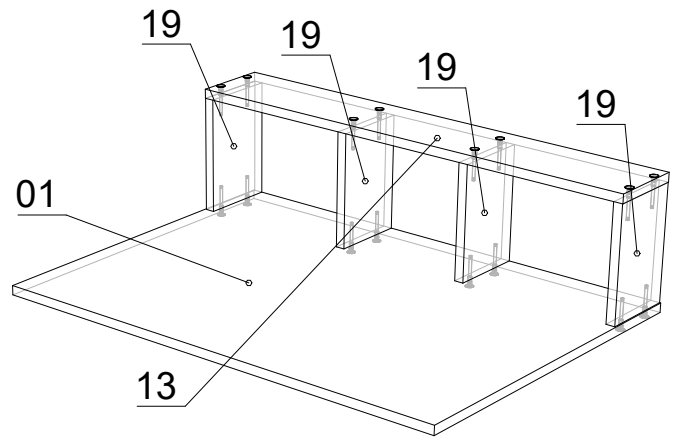

10

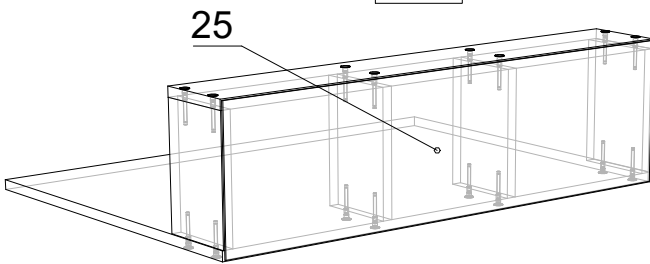

11



12

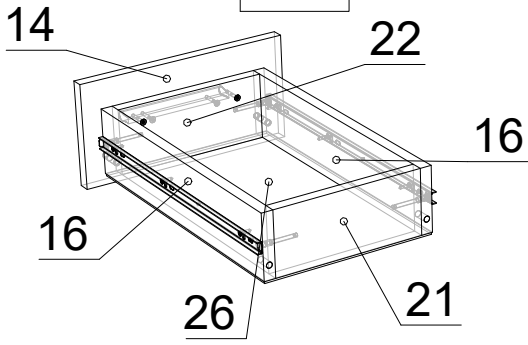

13

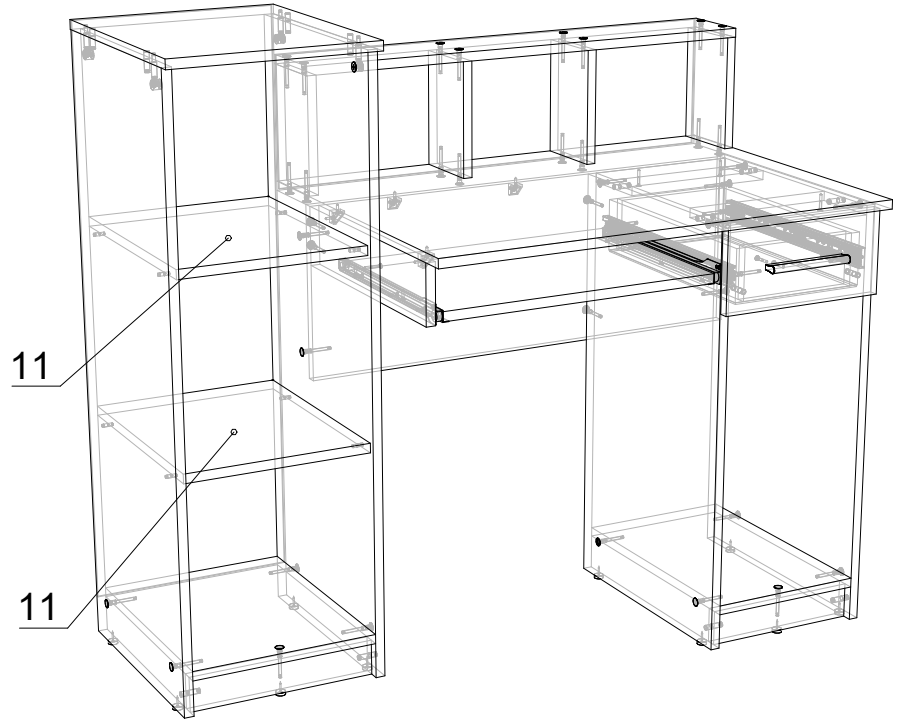

14

