

ПКТ - 1



УВАГА! Замовник або Збірник перед збиранням повинні спочатку **ОБОВ'ЯЗКОВО** ознайомитися з даною **СХЕМОЮ** збирання, перелечем деталей і фурнітури, щоб зібрати даний виріб без помилок і зайвих отворів, зроблених їми самостійно.

Перед початком збирання **ОБОВ'ЯЗКОВО** перевірити цілісність деталей, їх кількість і розміри згідно переліку нижче. Деталі, які пройшли збирання - не підлягають обміну!!!

ВАЖЛИВО: нижче наведена схема збирання призначена для стандартного виробу згідно каталога! Якщо виріб **ЗЕРКАЛЬНИЙ**, це треба самостійно врахувати при збиранні!

ДСП 16 мм

Поз.	Найменування	Розміри	К-ть.
1	Стійка	534 x 360	1
2	Стійка	534 x 360	1
3	Кришка	351 x 380	1
4	Фасад	346 x 346	1
5	Полиця	318 x 360	1
6	Дно	318 x 360	1
7	Цоколь	318 x 60	1

ХДФ

Поз.	Найменування	Розміри	К-ть.
8	ХДФ	486 x 346	1

Фурнітура

Найменування	К-ть.	
Заглушка конфірматна	9	
Конфірмат	9	
Мініфікс Болт	4	
Мініфікс Ексцентрик	4	
Ніжка зі цвяхом	5	
Петля НАКЛАДНА	2	
Ручка (Пряма пластик)	1	
Саморіз 3.5*16	8	
Саморіз 4*30	2	
Шкант	6	

1

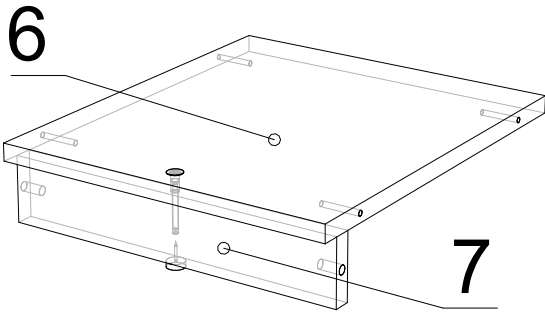

2

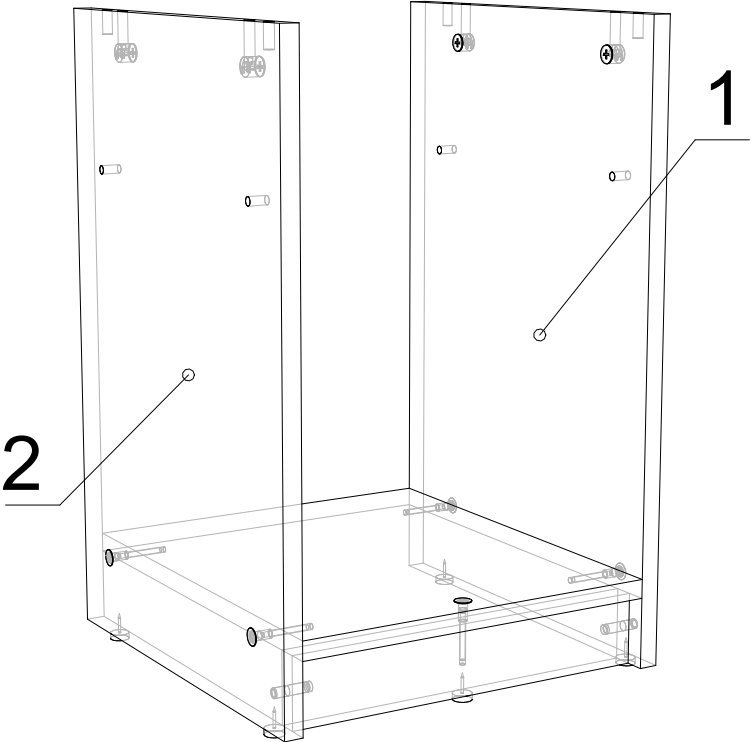

3



4

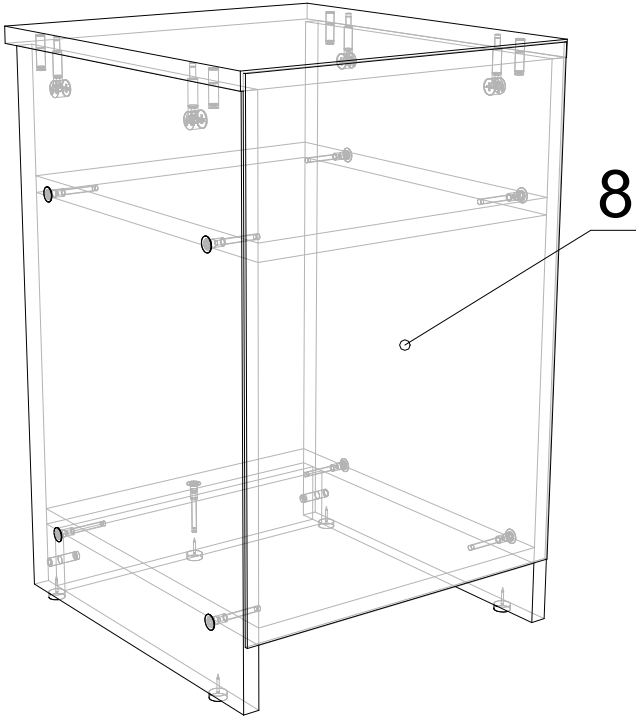

8

5

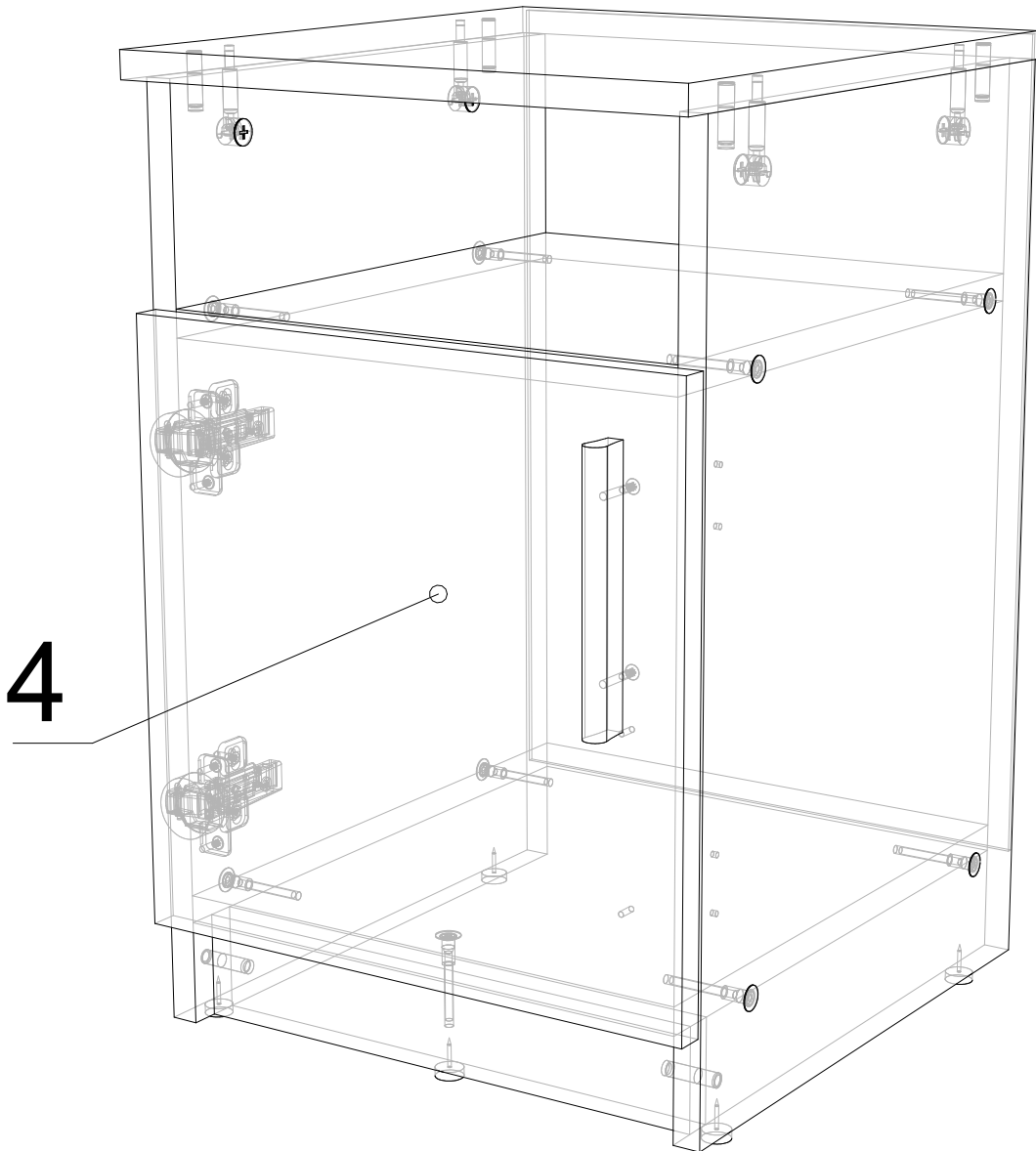

4