

# ПКТ - 2



**УВАГА!** Замовник або Збірник перед збиранням повинні спочатку **ОБОВ'ЯЗКОВО** ознайомитися з даною **СХЕМОЮ** збирання, переліком деталей і фурнітури, щоб зібрати даний виріб без помилок і зайвих отворів, зроблених їми самостійно.

Перед початком збирання **ОБОВ'ЯЗКОВО** перевірити цілісність деталей, їх кількість і розміри згідно переліку нижче. Деталі, які пройшли збирання - не підлягають обміну!!!

**ВАЖЛИВО:** нижче наведена схема збирання призначена для стандартного виробу згідно каталога! Якщо виріб **ЗЕРКАЛЬНИЙ**, це треба самостійно врахувати при збиранні!

### ДСП 16 мм

Поз.	Найменування	Розміри	К-ть.
01	Стійка	<b>554 x 360</b>	1
02	Стійка	<b>554 x 360</b>	1
03	Кришка	<b>381 x 381</b>	1
04	Полиця	<b>348 x 360</b>	1
05	Фасад	<b>170 x 376</b>	2
06	Жорсткість дна	<b>348 x 120</b>	1
07	Жорсткість дна	<b>348 x 120</b>	1
08	Шухляда(бік)	<b>350 x 100</b>	4
09	Шухляда(перед)	<b>290 x 100</b>	2
10	Шухляда (зад)	<b>290 x 100</b>	2
11	Цоколь	<b>348 x 60</b>	1

### ХДФ

Поз.	Найменування	Розміри	К-ть.
12	ХДФ	<b>506 x 376</b>	1
13	ХДФ	<b>320 x 348</b>	2

### Фурнітура

Найменування	К-ть.	
Заглушка конфірматна	17	
Конфірмат	17	
Мініфікс Болт	4	
Мініфікс Ексцентрик	4	
Направляючі 350	2	
Ніжка зі цвяхом	5	
Ручка (Пряма пластик)	2	
Саморіз 3.5*16	24	
Саморіз 4*30	10	
Шкант	14	

**1**

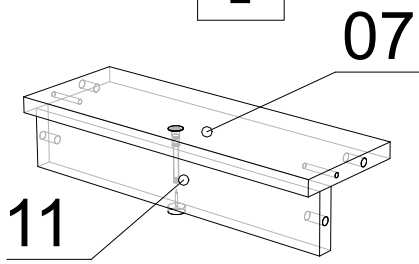

**2**

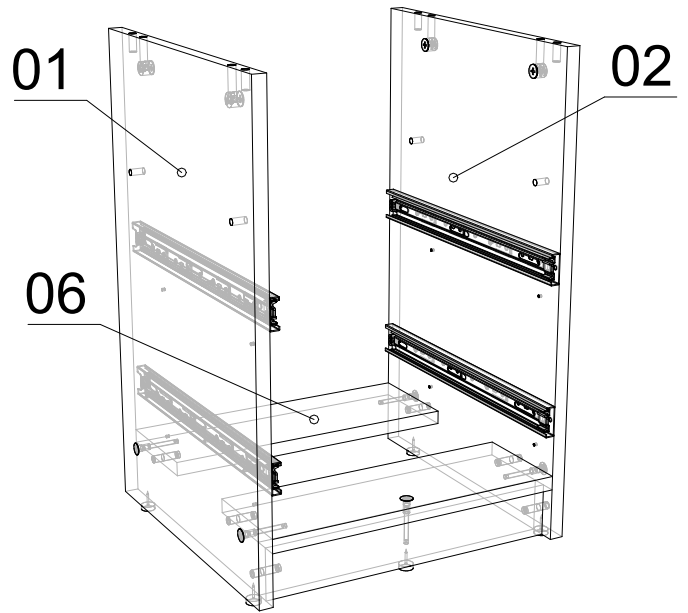

**3**

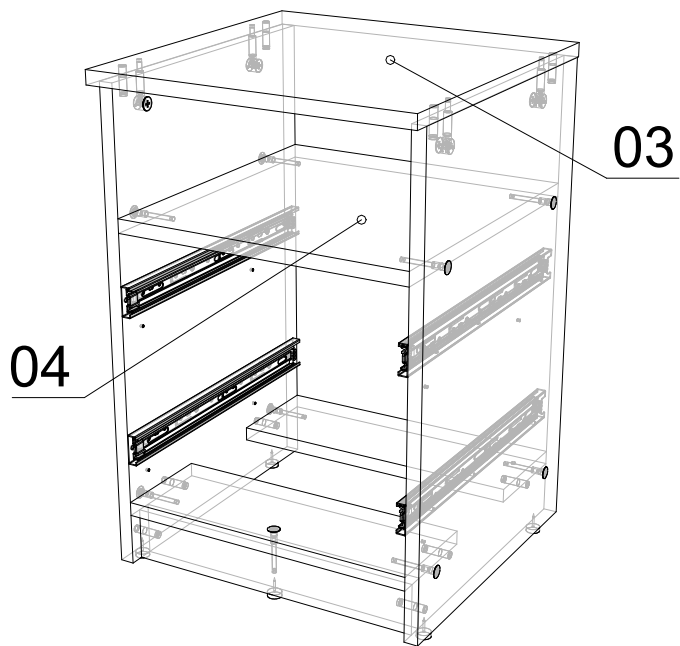

**4**

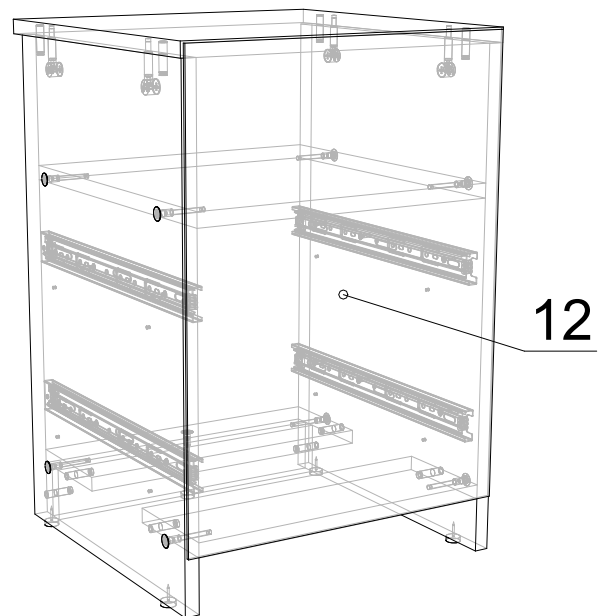

**5**

2 ШТ

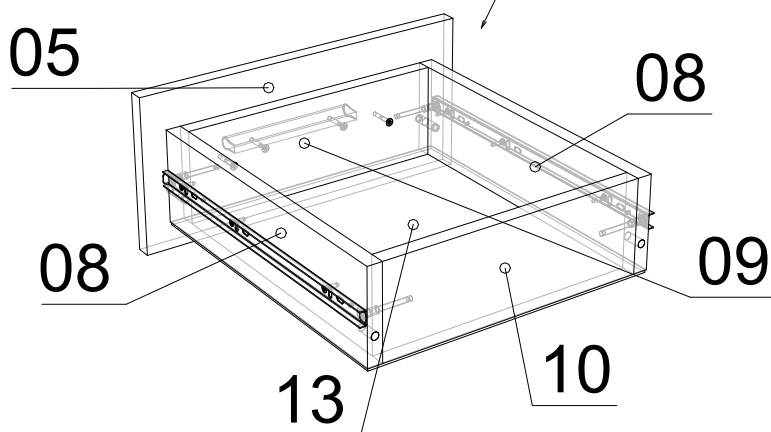

# 6

