

ПКТ - 3



УВАГА! Замовник або Збірник перед збиранням повинні спочатку **ОБОВ'ЯЗКОВО** ознайомитися з даною **СХЕМОЮ** збирання, переліком деталей і фурнітури, щоб зібрати даний виріб без помилок і зайвих отворів, зроблених їми самостійно.

Перед початком збирання **ОБОВ'ЯЗКОВО** перевірити цілісність деталей, їх кількість і розміри згідно переліку нижче. Деталі, які пройшли збирання - не підлягають обміну!!!

ВАЖЛИВО: нижче наведена схема збирання призначена для стандартного виробу згідно каталога! Якщо виріб **ЗЕРКАЛЬНИЙ**, це треба самостійно врахувати при збиранні!

ДСП 16 мм

Поз.	Найменування	Розміри	К-ть.
01	Стійка	584 x 360	1
02	Стійка	584 x 360	1
03	Кришка	421 x 380	1
04	Фасад	354 x 416	1
05	Дно	388 x 360	1
06	Фасад	160 x 416	1
07	Шухляда(бік)	350 x 110	2
08	Шухляда(перед)	330 x 110	1
09	Шухляда (зад)	330 x 110	1
10	Цоколь	388 x 60	1

ХДФ

Поз.	Найменування	Розміри	К-ть.
11	ХДФ	360 x 348	1
12	ХДФ	416 x 268	2

Фурнітура

Найменування	К-ть.	
Заглушка конфірматна	9	
Конфірмат	9	
Мініфікс Болт	4	
Мініфікс Ексцентрик	4	
Направляючі 350	1	
Ніжка зі цвяхом	5	
Петля НАКЛАДНА	2	
Ручка (Пряма пластик)	2	
Саморіз 3.5*16	20	
Саморіз 4*30	7	
Шкант	8	

З'єднувач ХДФ	388	1
---------------	------------	---

1

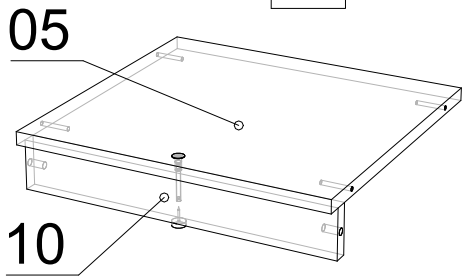

2

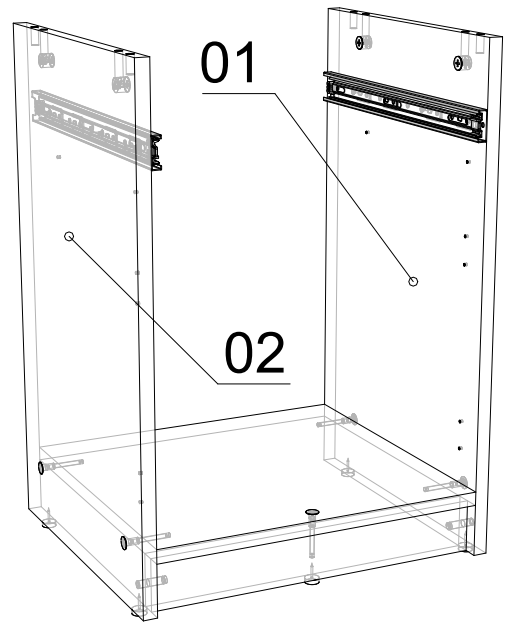

3



4

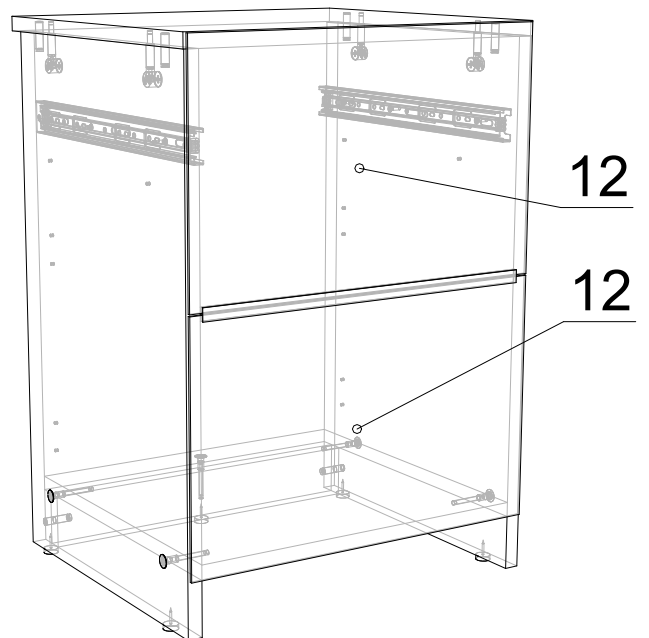

5

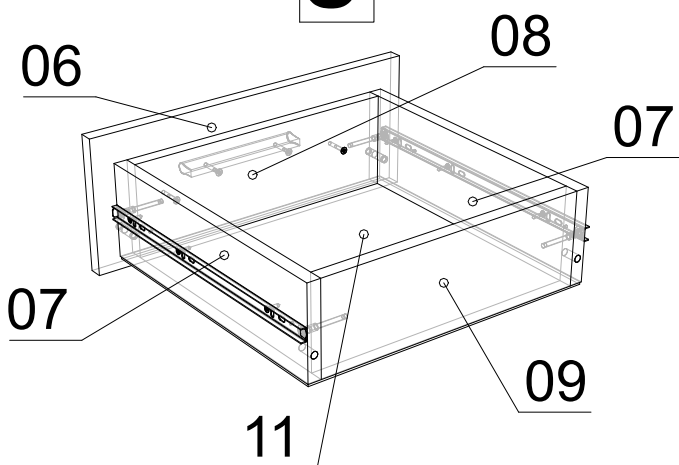

6

