

ПКТ - 4



УВАГА! Замовник або Збірник перед збиранням повинні спочатку **ОБОВ'ЯЗКОВО** ознайомитися з даною **СХЕМОЮ** збирання, переліком деталей і фурнітури, щоб зібрати даний виріб без помилок і зайвих отворів, зроблених їми самостійно.

Перед початком збирання **ОБОВ'ЯЗКОВО** перевірити цілісність деталей, їх кількість і розміри згідно переліку нижче. Деталі, які пройшли збирання - не підлягають обміну!!!

ВАЖЛИВО: нижче наведена схема збирання призначена для стандартного виробу згідно каталога! Якщо виріб **ЗЕРКАЛЬНИЙ**, це треба самостійно врахувати при збиранні!

ДСП 16 мм

| Поз. | Найменування | Розміри | К-ть. |
|------|----------------|------------------|-------|
| 01 | Стійка | 604 x 360 | 1 |
| 02 | Стійка | 604 x 360 | 1 |
| 03 | Кришка | 421 x 380 | 1 |
| 04 | Полиця | 388 x 360 | 1 |
| 05 | Фасад | 230 x 416 | 1 |
| 06 | Фасад | 160 x 416 | 1 |
| 07 | Шухляда(бік) | 350 x 150 | 2 |
| 08 | Шухляда (зад) | 330 x 150 | 1 |
| 09 | Шухляда(перед) | 330 x 150 | 1 |
| 10 | Жорсткість дна | 388 x 120 | 1 |
| 11 | Жорсткість дна | 388 x 120 | 1 |
| 12 | Шухляда(бік) | 350 x 100 | 2 |
| 13 | Шухляда (зад) | 330 x 100 | 1 |
| 14 | Ящик перед | 330 x 100 | 1 |
| 15 | Цоколь | 388 x 60 | 1 |

ХДФ

| Поз. | Найменування | Розміри | К-ть. |
|------|--------------|------------------|-------|
| 16 | ХДФ | 360 x 348 | 2 |
| 17 | ХДФ | 416 x 278 | 2 |

Фурнітура

| Найменування | К-ть. | |
|-----------------------|-------|---|
| Заглушка конфірматна | 21 |  |
| Конфірмат | 21 |  |
| Мініфікс Болт | 4 |  |
| Мініфікс Ексцентрик | 4 |  |
| Направляючі 350 | 2 |  |
| Ніжка зі цвяхом | 5 |  |
| Ручка (Пряма пластик) | 2 |  |
| Саморіз 3.5*16 | 24 |  |
| Саморіз 4*30 | 10 |  |
| Шкант | 14 |  |

| | | |
|---------------|------------|---|
| З'єднувач ХДФ | 388 | 1 |
|---------------|------------|---|

1

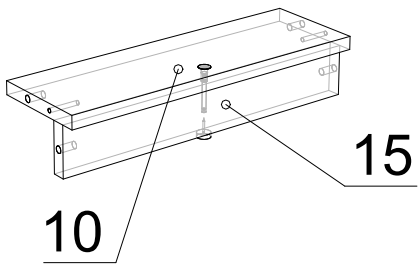

2

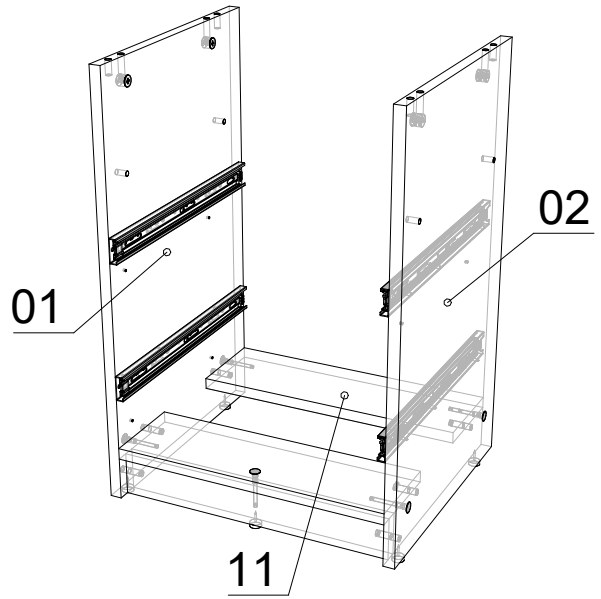

3

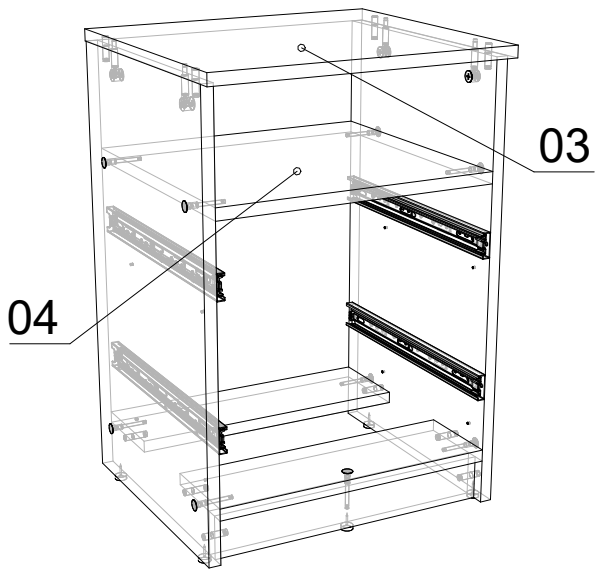

4



5

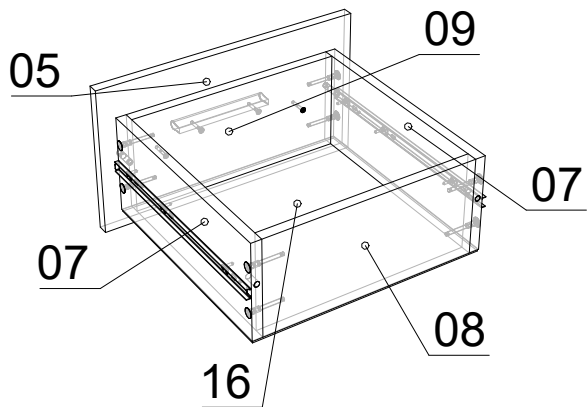

6

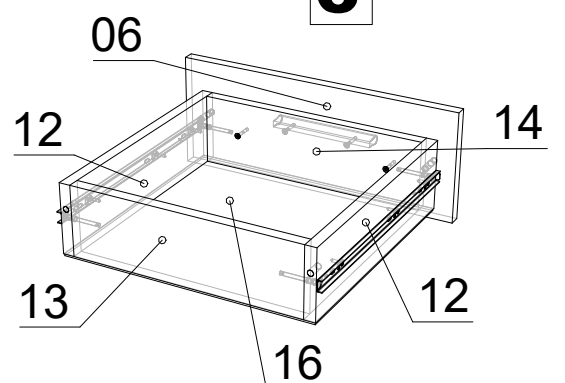

7

