

CKM - 1



УВАГА! Замовник або Збірник перед збиранням повинні спочатку **ОБОВ'ЯЗКОВО** ознайомитися з даною **СХЕМОЮ** збирання, переліком деталей і фурнітури, щоб зібрати даний виріб без помилок і зайвих отворів, зроблених їми самостійно.

Перед початком збирання **ОБОВ'ЯЗКОВО** перевірити цілісність деталей, їх кількість і розміри згідно переліку нижче. Деталі, які пройшли збирання - не підлягають обміну!!!

ВАЖЛИВО: нижче наведена схема збирання призначена для стандартного виробу згідно каталога! Якщо виріб **ЗЕРКАЛЬНИЙ**, це треба самостійно врахувати при збиранні!

ДСП 16 мм

| Поз. | Найменування | Розміри | К-ть. |
|------|---------------------|------------------|-------|
| 01 | Стільниця | 850 x 600 | 1 |
| 02 | Стійка | 734 x 500 | 1 |
| 03 | Стійка | 734 x 500 | 1 |
| 04 | Стійка | 734 x 500 | 1 |
| 05 | Клавіатура | 525 x 350 | 1 |
| 06 | Царга | 552 x 300 | 1 |
| 07 | ЧПК Полиця монітора | 350 x 350 | 1 |
| 08 | Дно | 230 x 500 | 1 |
| 09 | Полиця | 230 x 500 | 1 |
| 10 | Стічка монітора | 320 x 100 | 1 |
| 11 | Стічка монітора | 304 x 100 | 1 |
| 12 | Жорсткість | 230 x 120 | 2 |
| 13 | Цоколь | 230 x 60 | 1 |

Фурнітура

| Найменування | К-ть. | |
|-----------------------------|-------|---|
| Заглушка конфірматна | 18 |  |
| Конфірмат | 18 |  |
| Мініфікс Болт | 3 |  |
| Мініфікс Ексцентрик | 3 |  |
| Ніжка зі цвяхом | 7 |  |
| Роликові направляючі 350 мм | 1 |  |
| Саморіз 3.5*16 | 20 |  |
| Саморіз 4*30 | 4 |  |
| Куток пластиковий | 4 |  |
| Шкант | 9 |  |

1

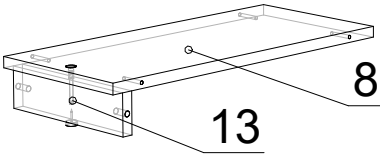

2

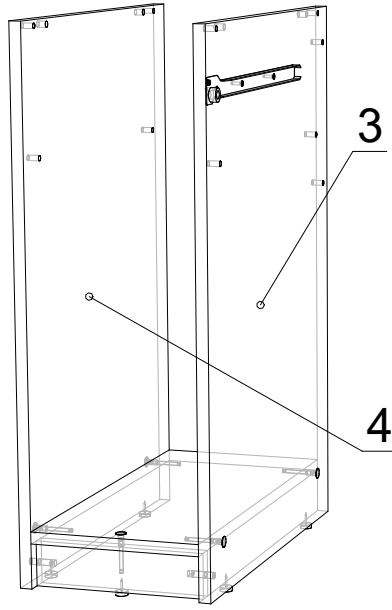

3

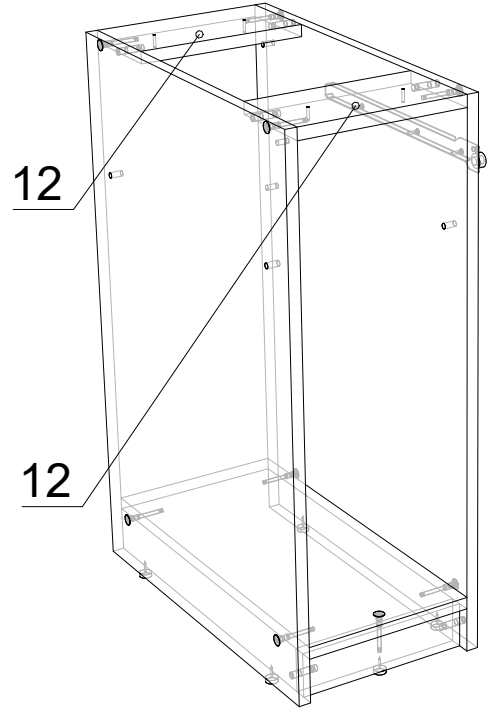

4

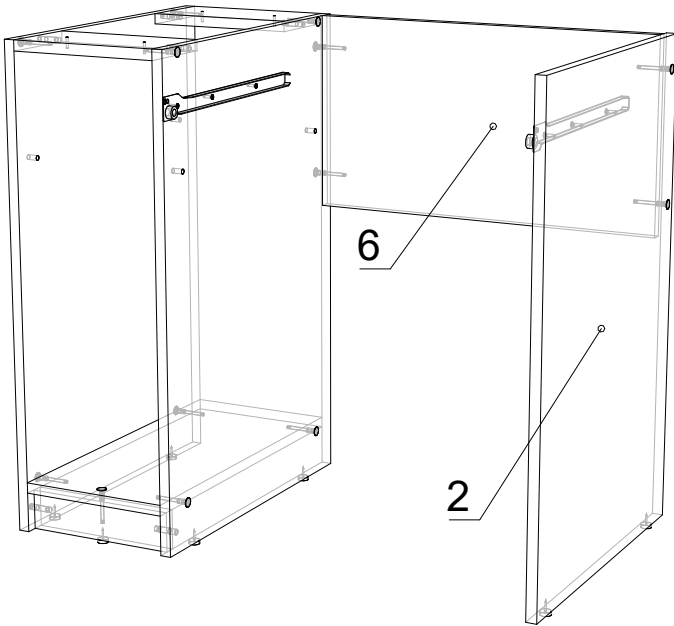

5

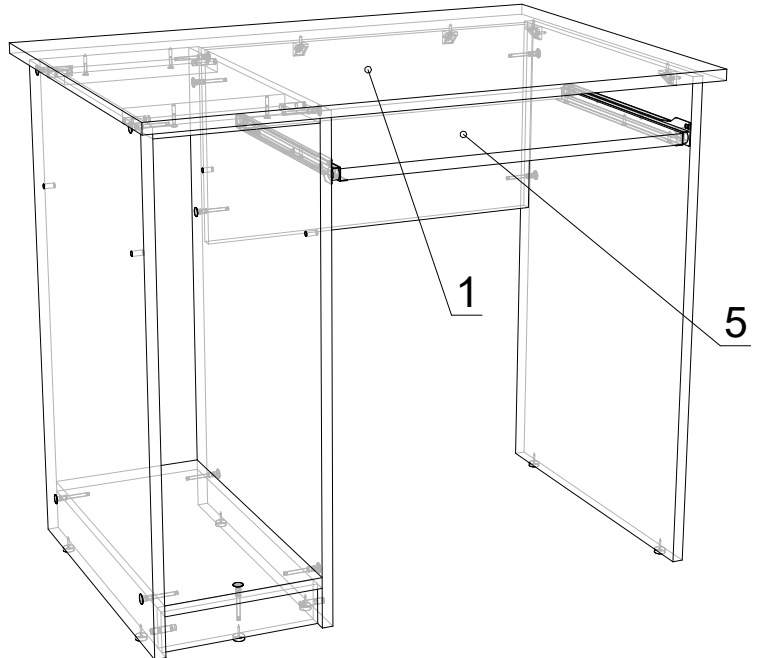

6

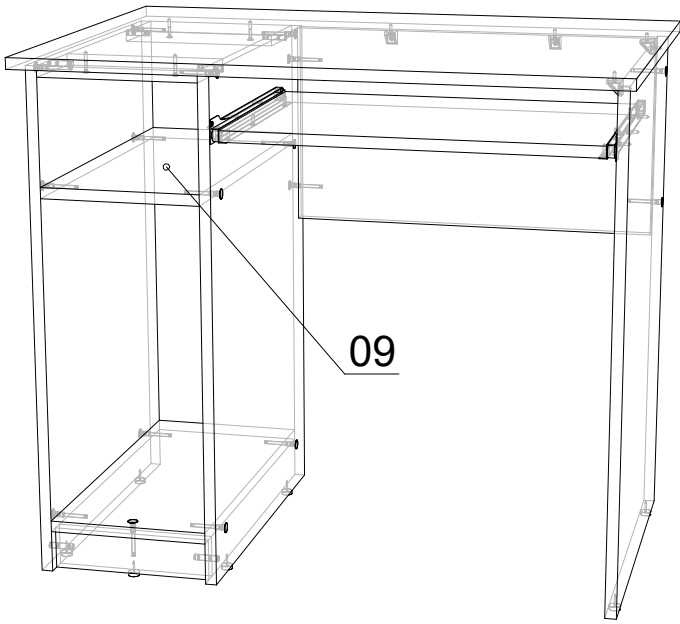

7

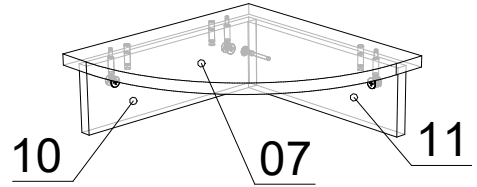

8

