

CKM - 2



УВАГА! Замовник або Збірник перед збиранням повинні спочатку **ОБОВ'ЯЗКОВО** ознайомитися з даною **СХЕМОЮ** збирання, переліком деталей і фурнітури, щоб зібрати даний виріб без помилок і зайвих отворів, зроблених їми самостійно.

Перед початком збирання **ОБОВ'ЯЗКОВО** перевірити цілісність деталей, їх кількість і розміри згідно переліку нижче. Деталі, які пройшли збирання - не підлягають обміну!!!

ВАЖЛИВО: нижче наведена схема збирання призначена для стандартного виробу згідно каталога! Якщо виріб **ЗЕРКАЛЬНИЙ**, це треба самостійно врахувати при збиранні!

ДСП 16 мм

Поз.	Найменування	Размери	Кол.
01	Стільниця	750 x 600	1
02	Стійка	734 x 500	1
03	Стійка	734 x 500	1
04	Стійка	850 x 330	1
05	Задня стінка	700 x 334	1
06	Клавіатура	651 x 350	1
07	Царга	678 x 300	1
08	Фасад	500 x 344	1
09	Кришка	451 x 350	1
10	Полиця	230 x 480	1
11	Дно	334 x 312	1
12	Полиця	334 x 312	2
13	Стійка	230 x 100	1
14	Стієчка	100 x 200	1
15	Цоколь	334 x 60	1

Фурнітура

Найменування	Кол.	
Заглушка конфірматна	28	
Конфірмат	28	
Мініфікс Болт	3	
Мініфікс Ексцентрик	3	
Ніжка зі цвяхом	10	
Петля НАКЛАДНА	2	
Роликові направляючі 350 мм	1	
Ручка (Пряма пластик)	1	
Саморіз 3.5*16	34	
Саморіз 4*30	2	
Куток пластиковий	7	
Шкант	6	

1

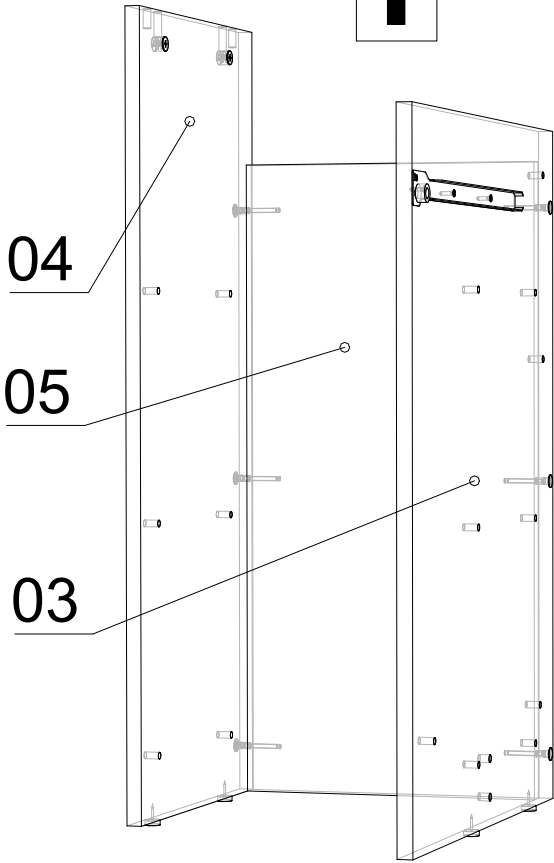

2

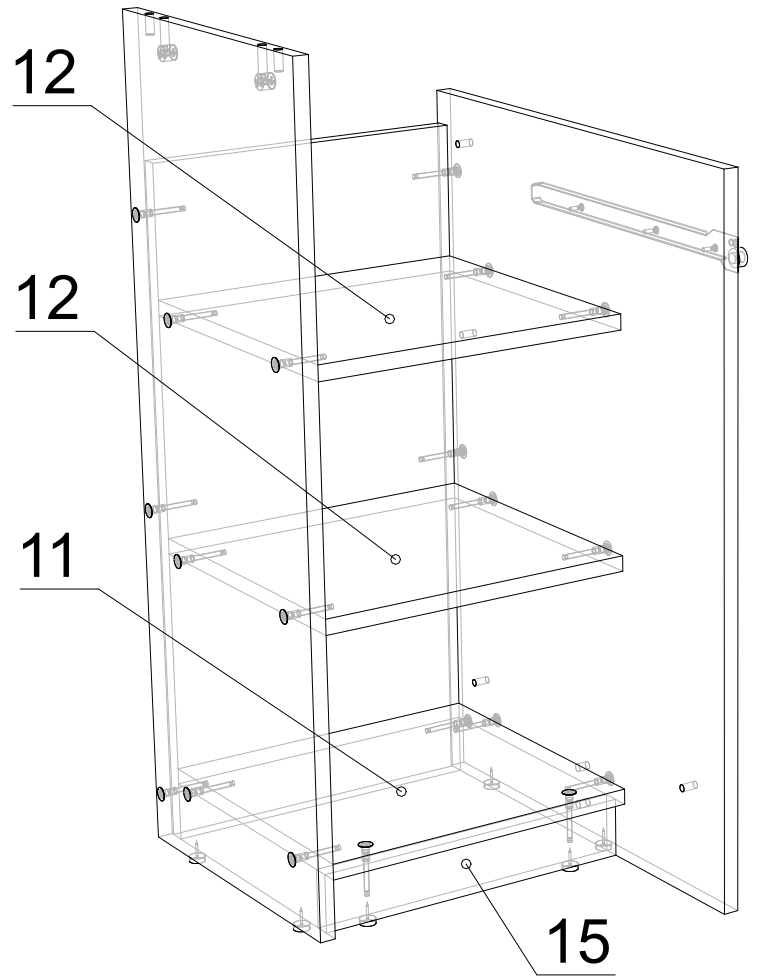

3

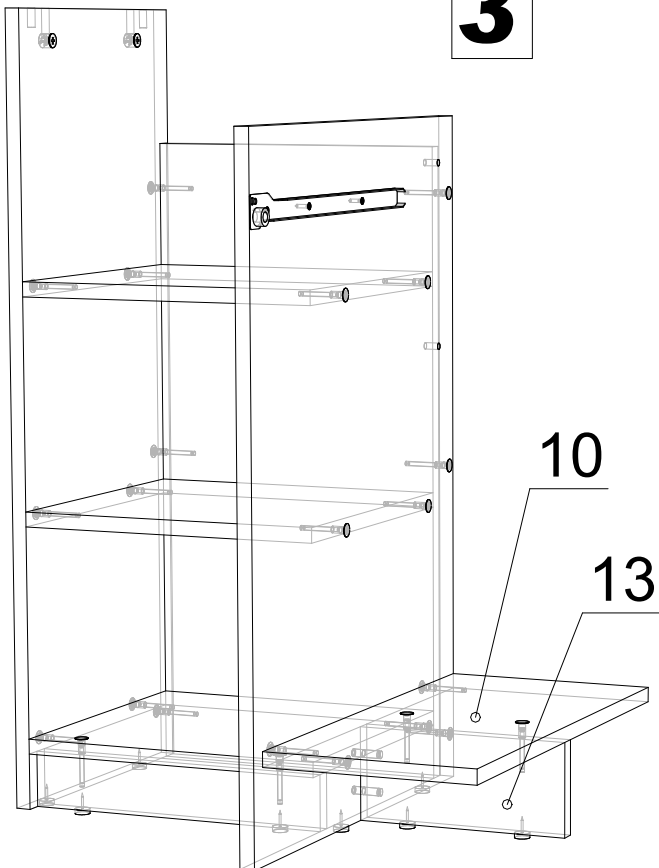

4

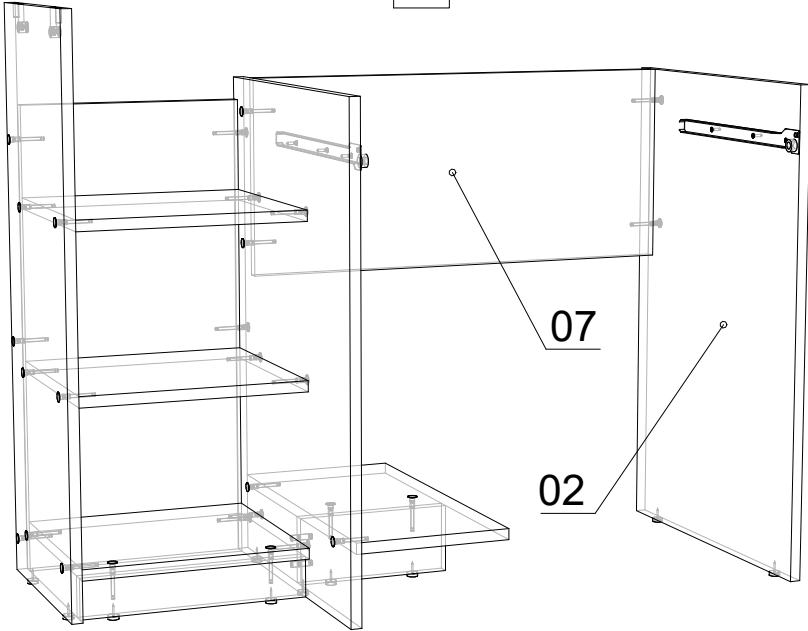

5

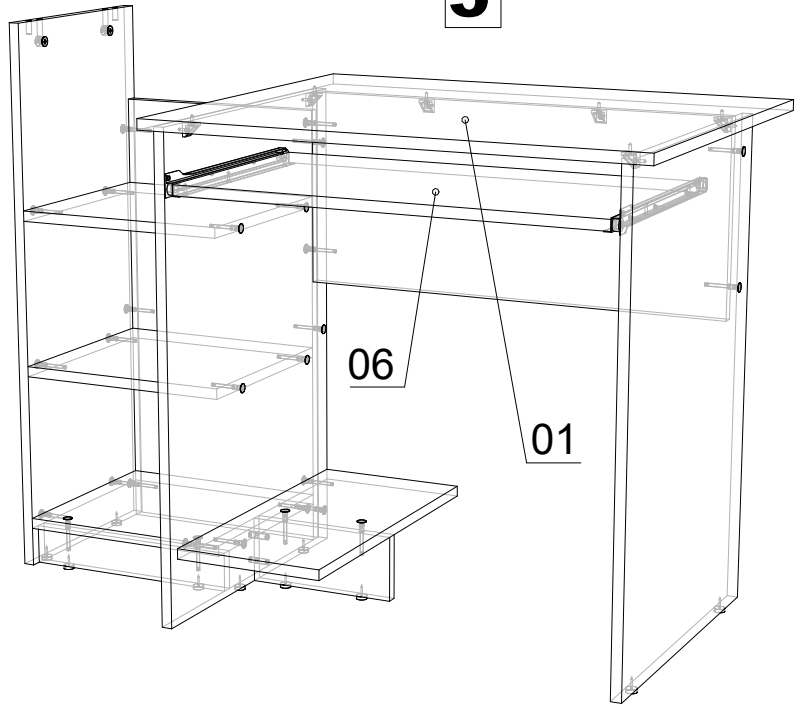

6

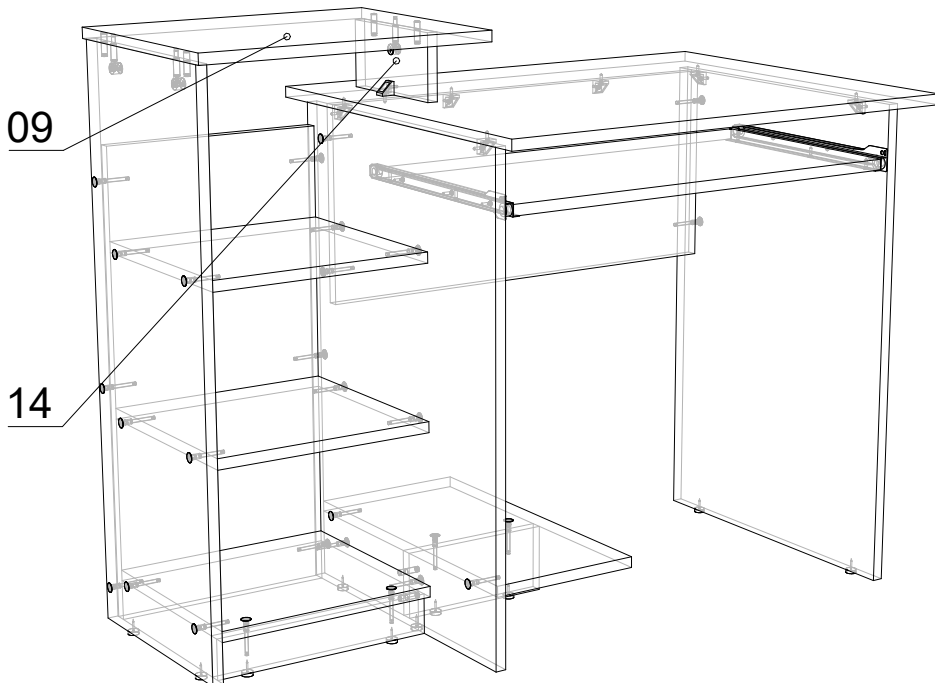

7

