

СКП - 4



УВАГА! Замовник або Збірник перед збиранням повинні спочатку **ОБОВ'ЯЗКОВО** ознайомитися з даною **СХЕМОЮ** збирання, перелечем деталей і фурнітури, щоб зібрати даний виріб без помилок і зайвих отворів, зроблених їми самостійно.

Перед початком збирання **ОБОВ'ЯЗКОВО** перевірити цілісність деталей, їх кількість і розміри згідно переліку нижче. Деталі, які пройшли збирання - не підлягають обміну!!!

ВАЖЛИВО: нижче наведена схема збирання призначена для стандартного виробу згідно каталога! Якщо виріб **ЗЕРКАЛЬНИЙ**, це треба самостійно врахувати при збиранні!

ДСП 16 мм

Поз.	Найменування	Розміри	К-ть.
01	Стільниця	1200 x 570	1
02	Стійка	734 x 450	1
03	Стійка	734 x 450	1
04	Стійка	734 x 450	1
05	Клавіатура	673 x 350	1
06	Царга	700 x 300	1
07	Фасад	499 x 396	1
08	Дно	368 x 450	1
09	Полиця з'ємна	368 x 440	1
10	Фасад шухляди	163 x 396	1
11	Жорсткість	368 x 120	2
12	Шухляда(бік)	400 x 100	2
13	Шухляда (зад)	310 x 100	1
14	Шухляда(перед)	310 x 100	1
15	Цоколь	368 x 60	1

ХДФ

Поз.	Найменування	Розміри	К-ть.
16	ХДФ	671 x 397	1
17	ХДФ	340 x 398	1

Фурнітура

Найменування	К-ть.	
Заглушка конфірматна	18	
Конфірмат	18	
Направляючі 400	1	
Ніжка зі цвяхом	7	
Петля НАКЛАДНА	2	
Полицетримач	4	
Роликові направляючі 350 мм	1	
Ручка №4 (Пряма пластик)	2	
Саморіз 3.5*16	40	
Саморіз 4*30	11	
Куток пластиковий	4	
Шкант	10	

1

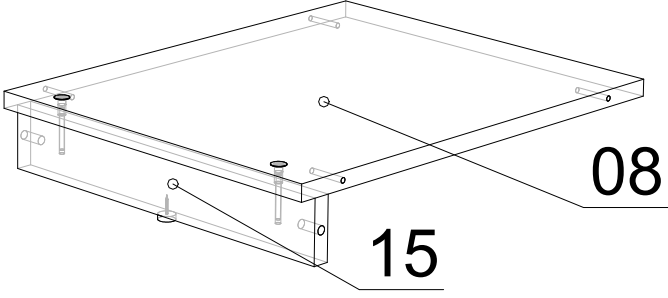

2

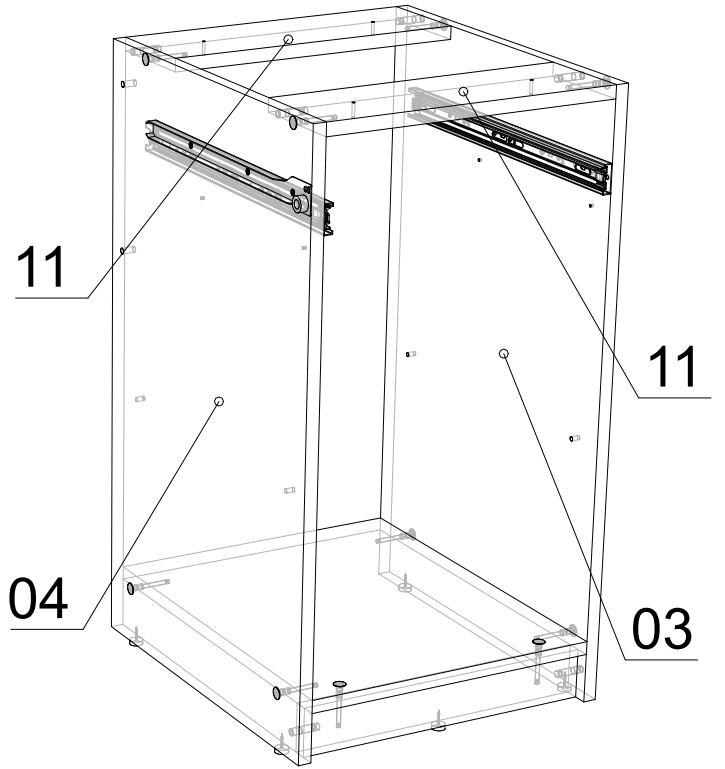

3

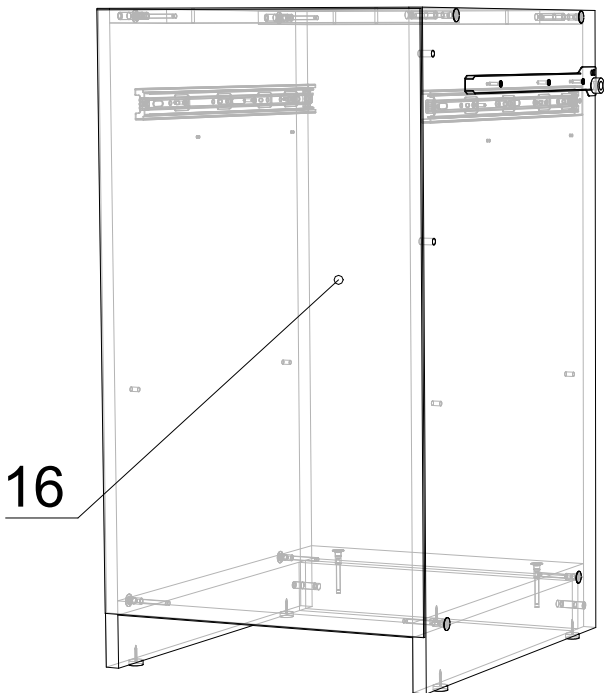

4

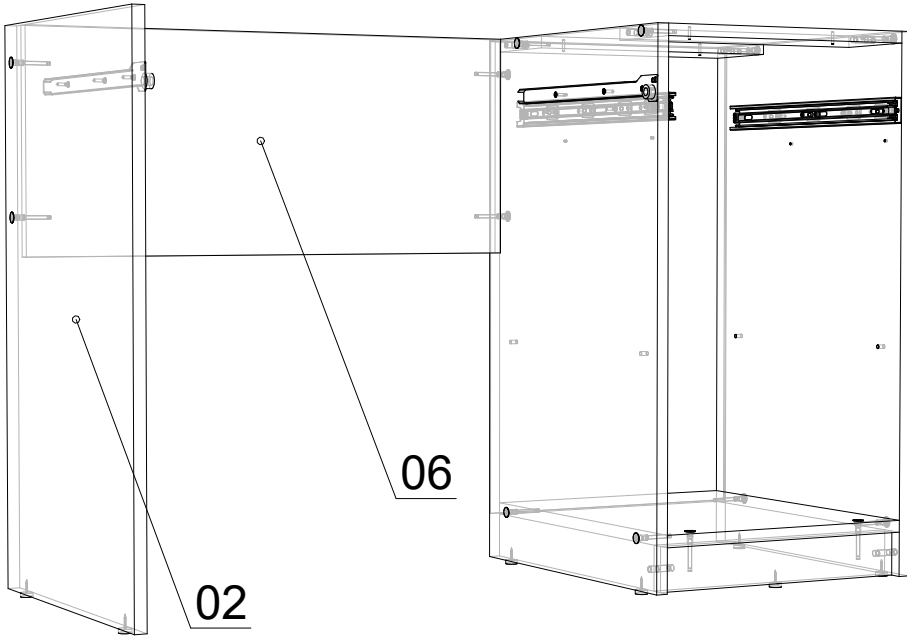

5

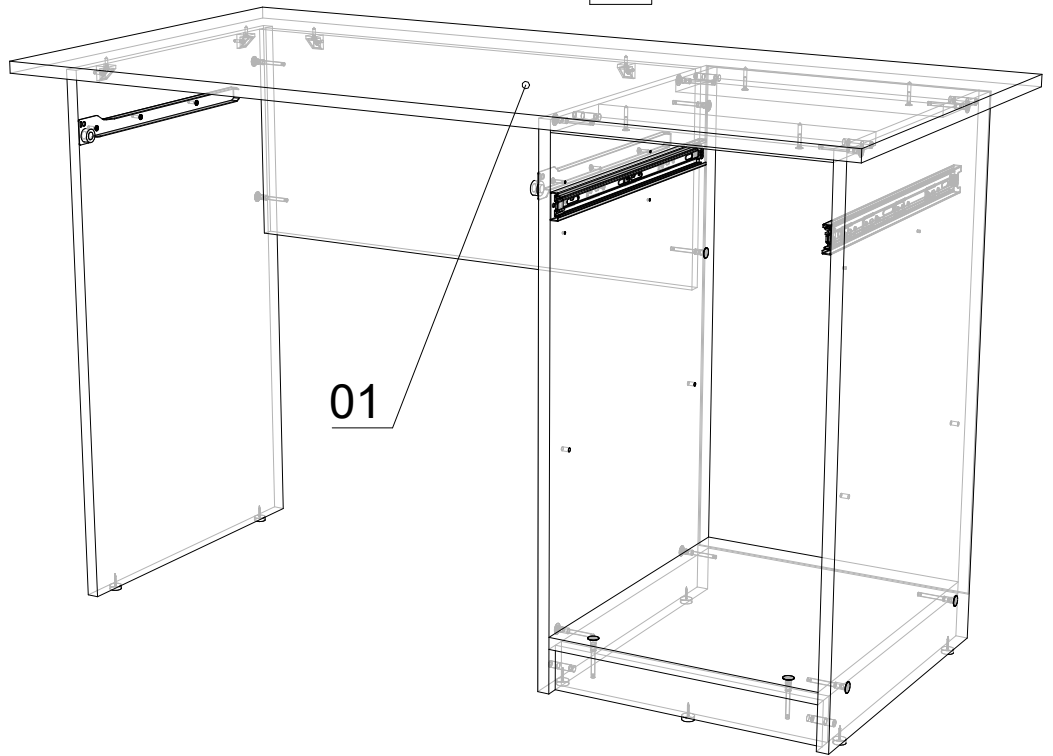

6

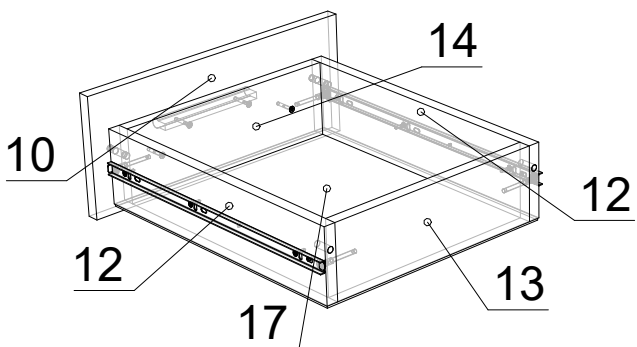

7

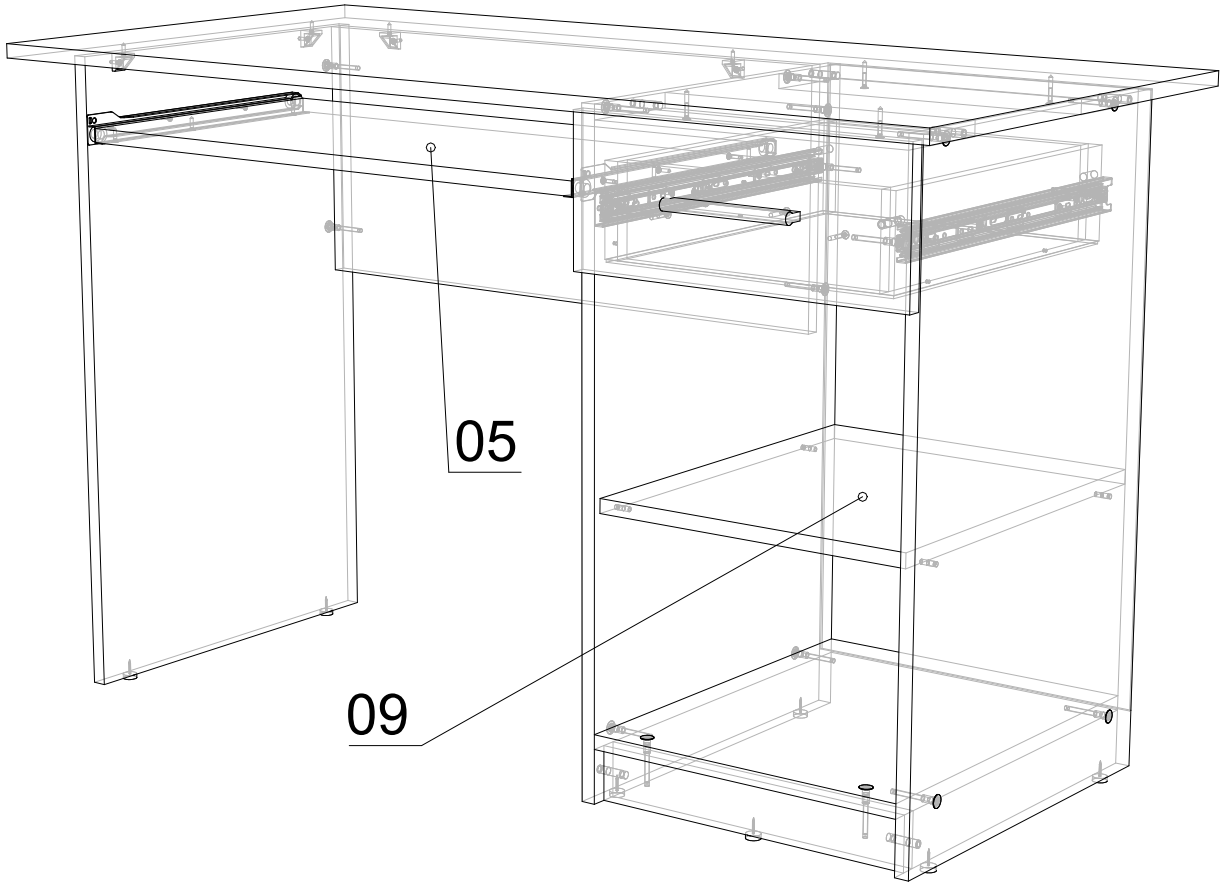

8

