

# CKY - 1



**УВАГА!** Замовник або Збірник перед збиранням повинні спочатку **ОБОВ'ЯЗКОВО** ознайомитися з даною **СХЕМОЮ** збирання, перелечем деталей і фурнітури, щоб зібрати даний виріб без помилок і зайвих отворів, зроблених їми самостійно.

Перед початком збирання **ОБОВ'ЯЗКОВО** перевірити цілісність деталей, їх кількість і розміри згідно переліку нижче. Деталі, які пройшли збирання - не підлягають обміну!!!

**ВАЖЛИВО:** нижче наведена схема збирання призначена для стандартного виробу згідно каталога! Якщо виріб **ЗЕРКАЛЬНИЙ**, це треба самостійно врахувати при збиранні!

### ДСП 16 мм

Поз.	Найменування	Розміри	Кол.
01	ЧПК Стільниця	<b>1200 x 900</b>	1
02	Стійка	<b>734 x 750</b>	1
03	Стійка	<b>734 x 450</b>	1
04	Стійка	<b>734 x 450</b>	1
05	Царга	<b>724 x 300</b>	1
06	Дно	<b>230 x 750</b>	1
07	Полиця	<b>368 x 450</b>	1
08	Клавіатура	<b>499 x 300</b>	1
09	Жорсткість Клавіатури	<b>526 x 150</b>	1
10	Фасад	<b>164 x 396</b>	3
11	Жорсткість дна	<b>368 x 120</b>	1
12	Жорсткість дна	<b>368 x 120</b>	1
13	Жорсткість	<b>368 x 120</b>	1
14	Жорсткість	<b>368 x 120</b>	1
15	Шухляда(бік)	<b>400 x 100</b>	6
16	Шухляда(перед)	<b>310 x 100</b>	3
17	Шухляда (зад)	<b>310 x 100</b>	3
18	Бік Клавіатури	<b>300 x 100</b>	2
19	Цоколь	<b>368 x 60</b>	1
20	Цоколь	<b>230 x 60</b>	2

### ХДФ

Поз.	Найменування	Розміри	К-ть.
21	ХДФ	<b>670 x 396</b>	1
22	ХДФ	<b>340 x 398</b>	3

### Фурнітура

Найменування	К-ть.	
Заглушка конфірматна	40	
Конфірмат	40	
Направляючі 400	3	
Ніжка зі цвяхом	9	
Роликові направляючі 300 мм	1	
Ручка (Пряма пластик)	3	
Саморіз 3.5*16	56	
Саморіз 4*30	23	
Куток пластиковий	4	
Шкант	18	

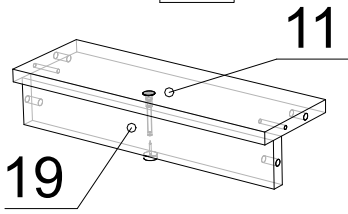
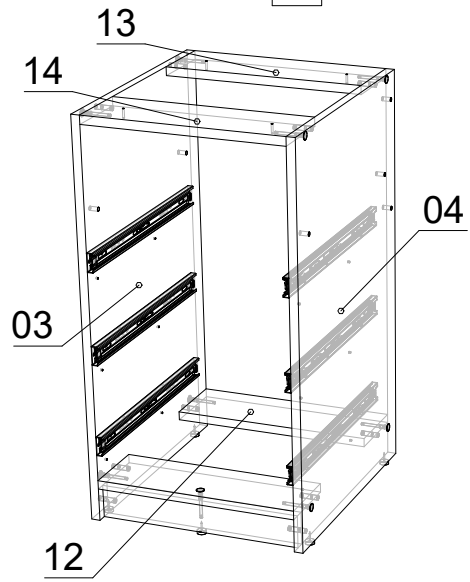
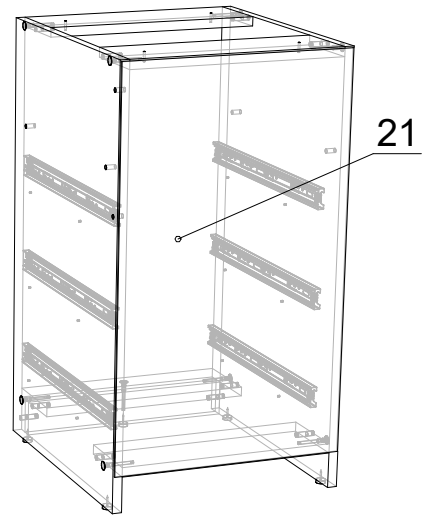
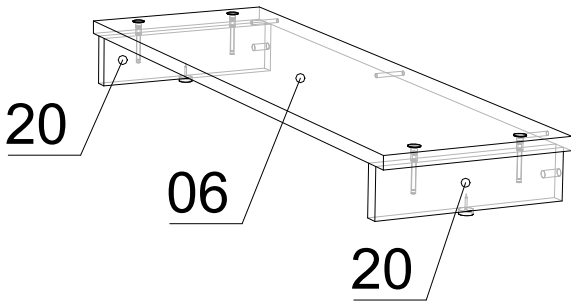
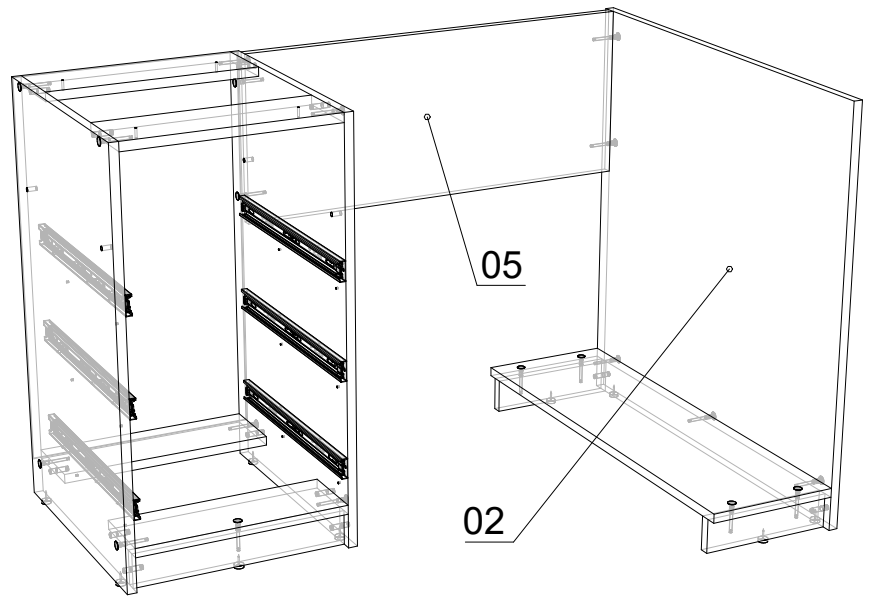
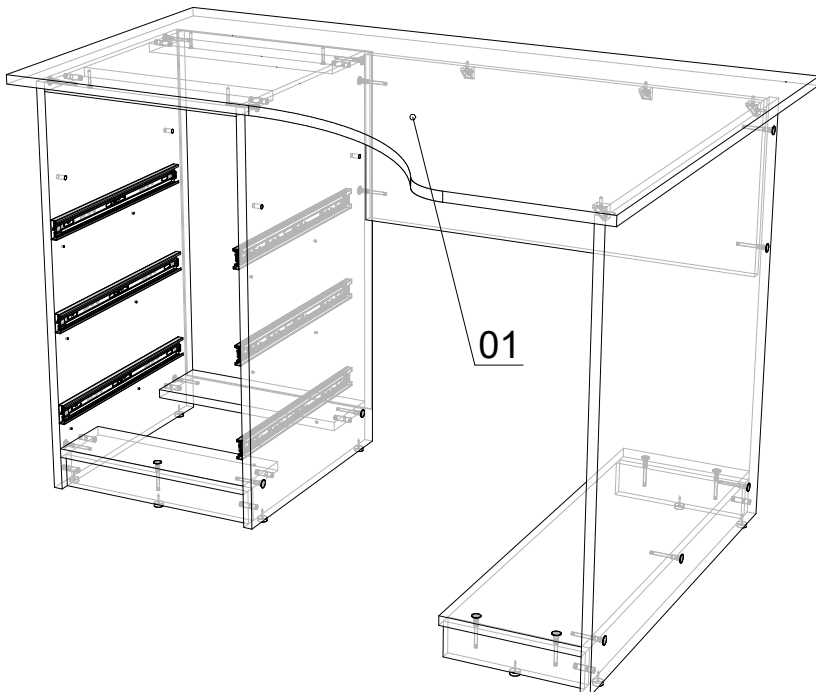
**1****2****3****4****5****6**

**7**

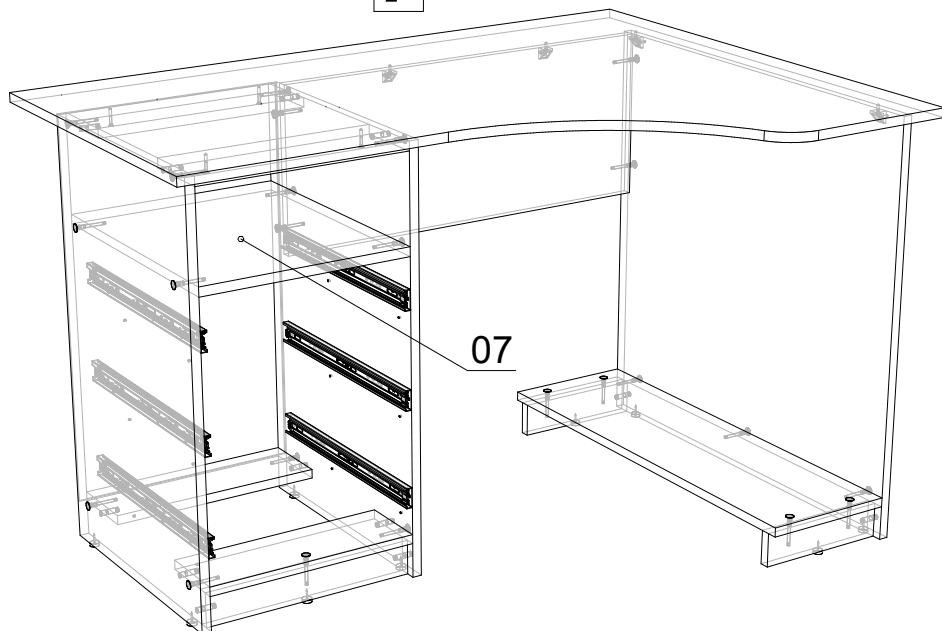

**8**

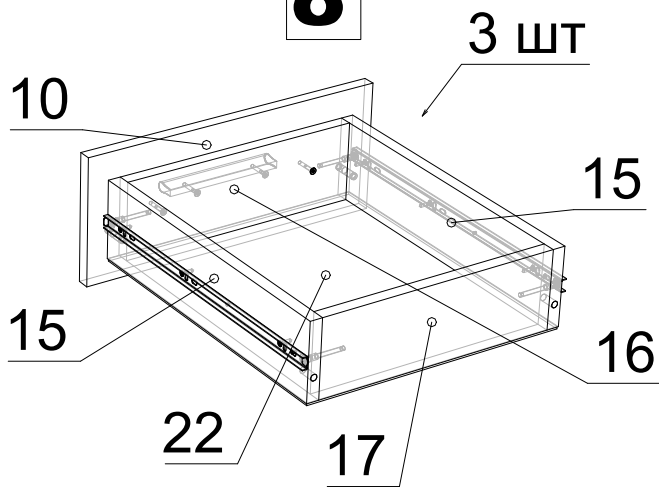

**9**



**10**

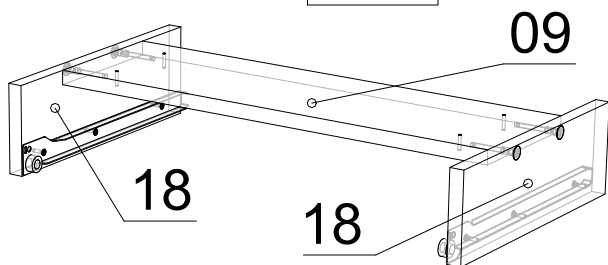

**11**

