

Трюмо - 2



УВАГА! Замовник або Збірник перед збиранням повинні спочатку **ОБОВ'ЯЗКОВО** ознайомитися з даною **СХЕМОЮ** збирання, перелечем деталей і фурнітури, щоб зібрати даний виріб без помилок і зайвих отворів, зроблених їми самостійно.

Перед початком збирання **ОБОВ'ЯЗКОВО** перевірити цілісність деталей, їх кількість і розміри згідно переліку нижче. Деталі, які пройшли збирання - не підлягають обміну!!!

ВАЖЛИВО: нижче наведена схема збирання призначена для стандартного виробу згідно каталога! Якщо виріб **ЗЕРКАЛЬНИЙ**, це треба самостійно врахувати при збиранні!

ДСП 16 мм

Поз.	Найменування	Розміри	К-ть.
01	ЧПК Задзеркалля	734 x 600	1
02	Стільниця	880 x 400	1
03	Стійка	544 x 360	1
04	Стійка	544 x 360	1
05	Стійка	544 x 360	1
06	Стійка	544 x 360	1
07	Царга	460 x 300	1
08	Кришка	351 x 380	2
09	Фасад	354 x 346	2
10	Дно	318 x 360	2
11	Ребро	794 x 120	1
12	Фасад	120 x 786	1
13	Шухляда(перед)	736 x 90	1
14	Шухляда (зад)	736 x 90	1
15	Стічка	174 x 380	1
16	Стічка	174 x 380	1
17	Фасад	120 x 346	2
18	Жорсткість	500 x 70	2
19	Шухляда(бік)	350 x 90	4
20	Шухляда(бік)	300 x 90	2
21	Шухляда (зад)	260 x 90	2
22	Шухляда(перед)	260 x 90	2
23	Цоколь	318 x 60	2

Дзеркало

Поз.	Найменування	Розміри	К-ть.
24	Дзеркало	710 x 550	1

ХДФ

Поз.	Найменування	Розміри	К-ть.
25	ХДФ	766 x 298	1
26	ХДФ	496 x 346	2
27	ХДФ	290 x 348	2

Фурнітура

Найменування	К-ть.	
Заглушка конфірматна	41	
Дзеркалотримач	4	
Конфірмат	41	
Мініфікс Болт	13	
Мініфікс Ексцентрик	13	
Направляючі 300	1	
Направляючі 350	2	
Ніжка зі цвяхом	10	
Петля НАКЛАДНА	4	
Ручка (Пряма пластик)	4	
Саморіз 3*25	4	
Саморіз 3.5*16	52	
Саморіз 4*30	17	
Шкант	26	

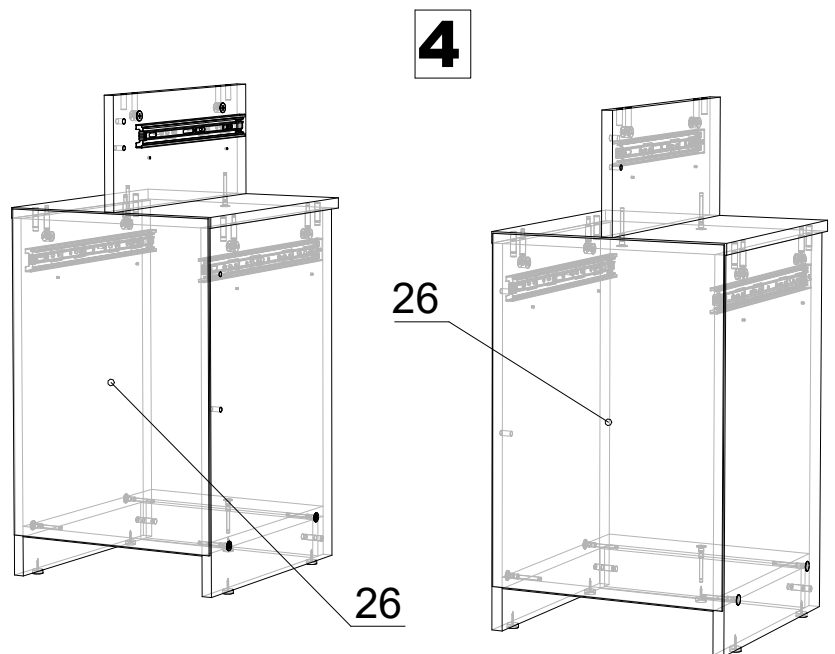
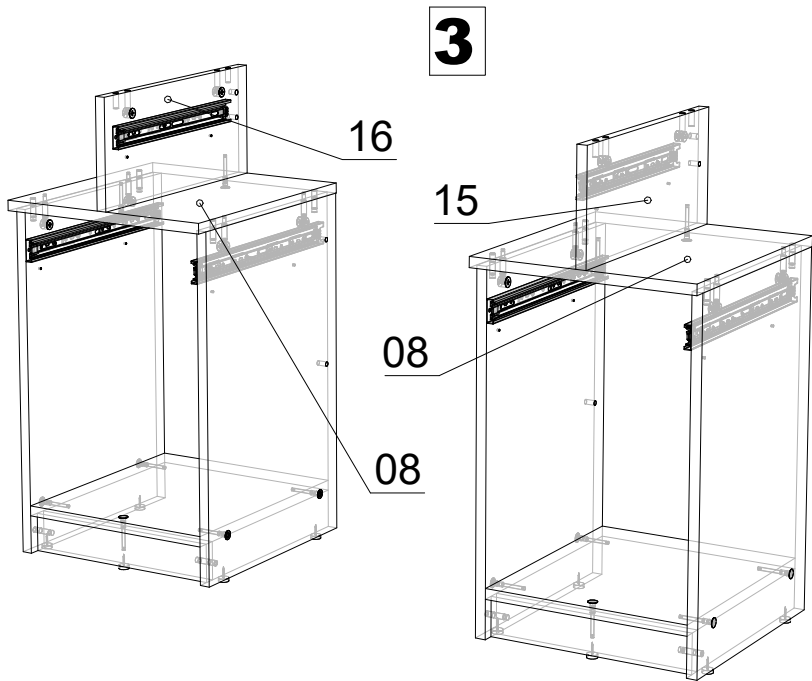
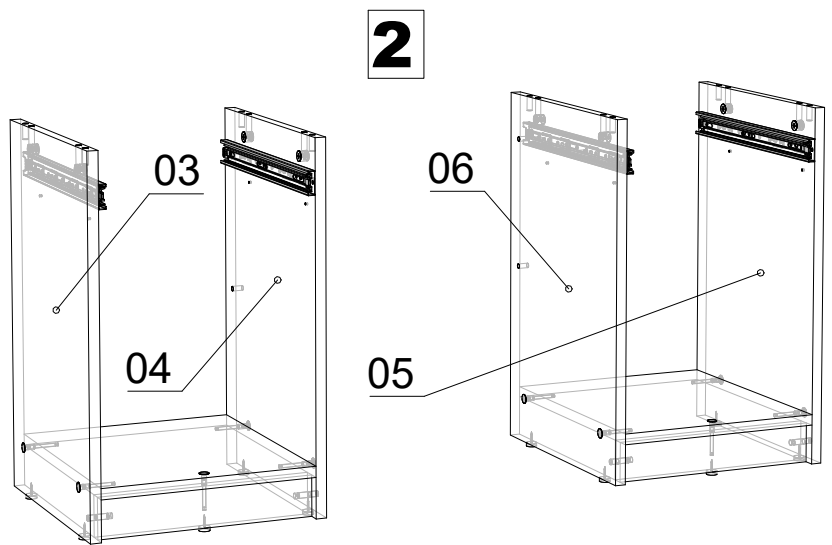
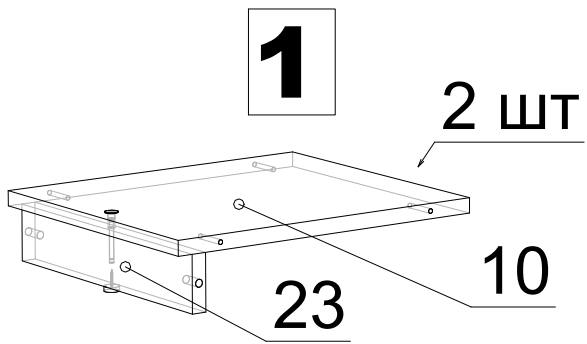

5

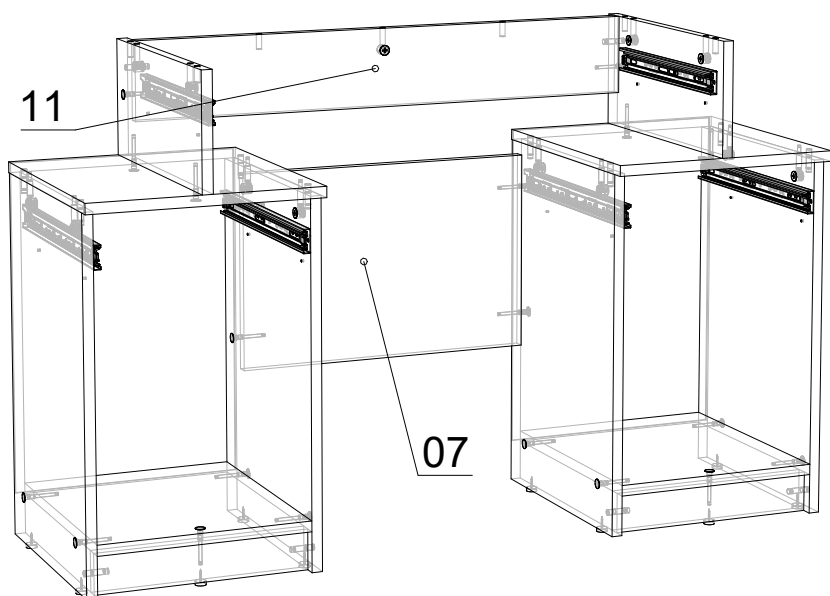

6

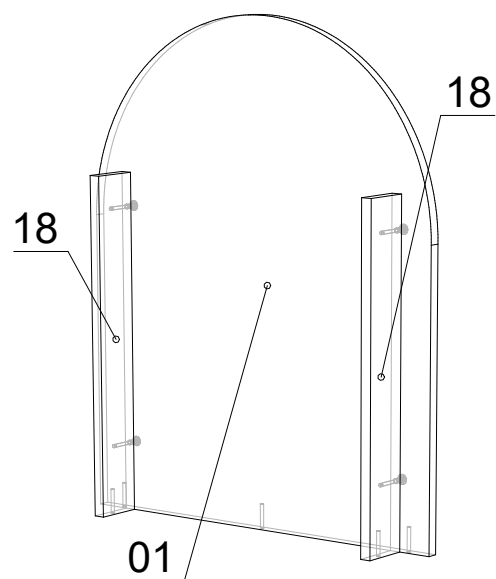

7

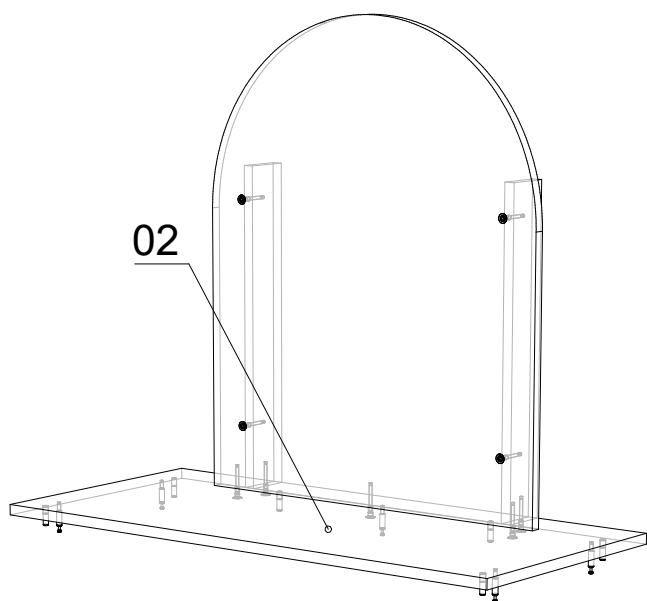

8

