

ТВІКС - 2



УВАГА! Перед початком збирання ОБОВ'ЯЗКОВО перевірити цілісність деталей, їх кількість і розміри згідно переліку нижче. Деталі, які пройшли збирання - не підлягають обміну!!!

ВАЖЛИВО: нижче наведена схема збирання призначена для стандартного виробу згідно каталога! Якщо виріб ЗЕРКАЛЬНИЙ, це треба самостійно враховувати при збиранні!

ДСП 16 мм

Поз.	Найменування	Розміри	К-ть.
01	Дно	1906 x 704	1
02	ЧПК Царга	1910 x 300	1
03	Нижнє бильце	740 x 500	2
04	Царга	1910 x 170	3
05	ЧПК Стійка зовнішня	1522 x 184	4
06	Верхнє бильце	740 x 300	2
07	ЧПК Стійка внутрішня	1522 x 140	4
08	ЧПК Фасад	184 x 1137	1
09	ЧПК Стійка драбини	1392 x 150	1
10	ЧПК Стійка драбини	1392 x 150	1
11	Стійка внутрішня	707 x 270	1
12	Стічка	740 x 200	2
13	Жорсткість поперечна	1910 x 70	2
14	Шухляда(перед)	1056 x 100	1
15	Шухляда (зад)	1056 x 100	1
16	Жорсткість поздовжня	1298 x 70	2
17	Жорсткість драбини	426 x 170	2
18	Шухляда(бік)	600 x 100	1
19	Шухляда(бік)	600 x 100	1
20	Шухляда перетинка	568 x 100	1
21	Жорсткість поперечна	676 x 70	5
22	Жорсткість поперечна	676 x 70	1
23	Жорсткість поперечна	676 x 70	4
24	Жорсткість поздовжня	596 x 70	2

Технічне ДСП 16 мм

Поз.	Найменування	Розміри	К-ть.
25	Дно (технічне ДСП)	704 x 1906	1

ХДФ

Поз.	Найменування	Розміри	К-ть.
26	ХДФ	598 x 1086	1

Фурнітура

Найменування	К-ть.	
Заглушка конфірматна	100	
Конфірмат	100	
Ніжка зі цвяхом	20	
Ролик маленький	8	
Саморіз 3.5*16	46	
Саморіз 4*30	46	
Стяжка міжсекційна	32	
Фланець	10	

Труба_Д-25	434	5
------------	------------	---

1

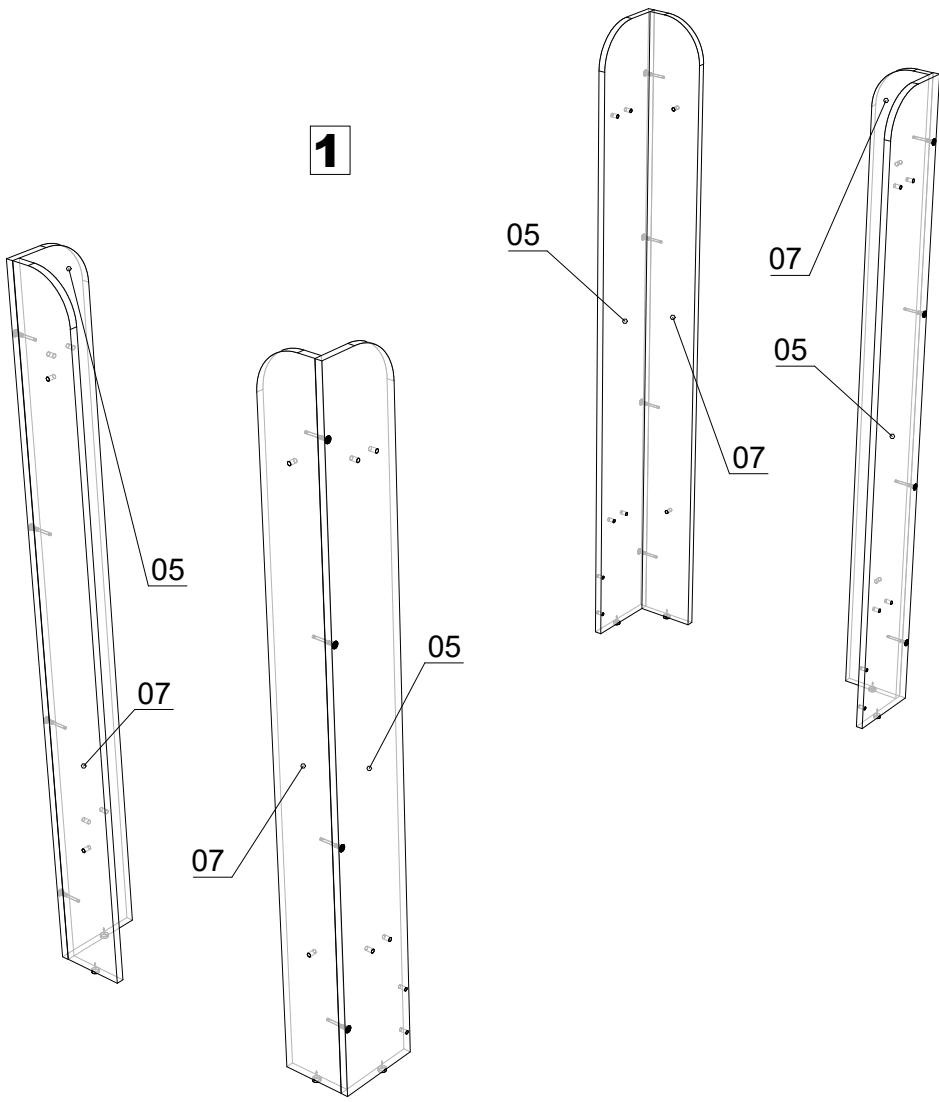

2

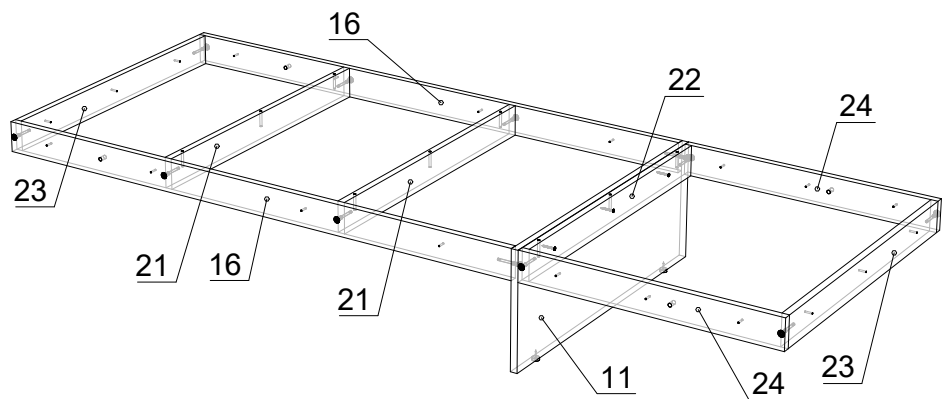
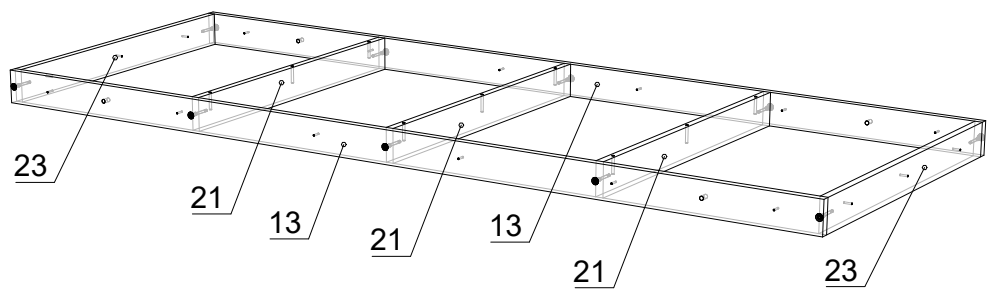

3

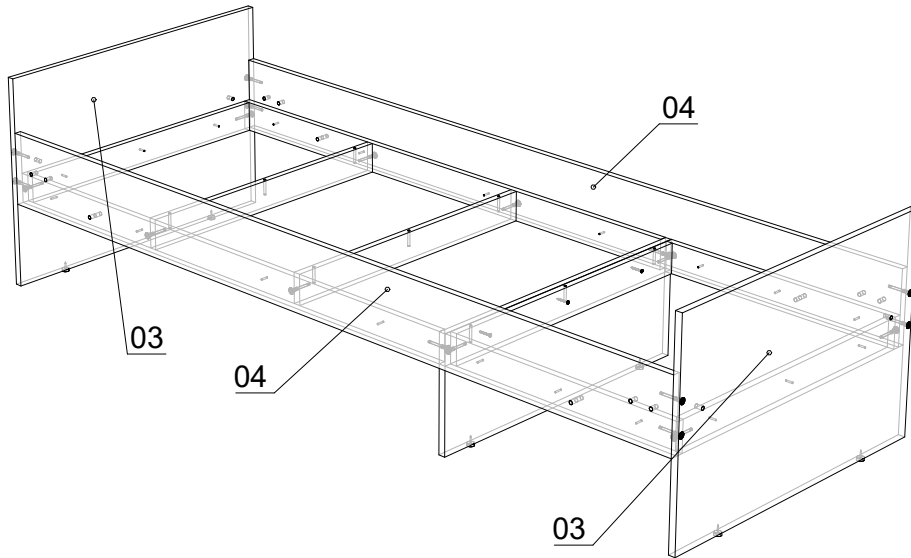
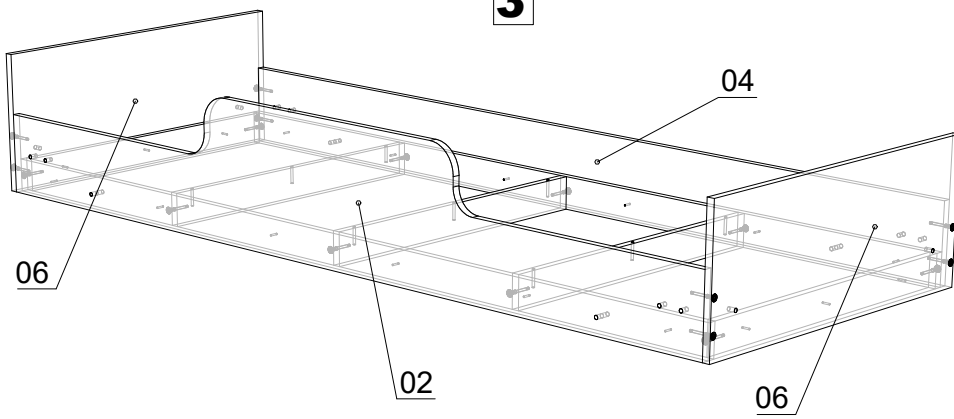

4

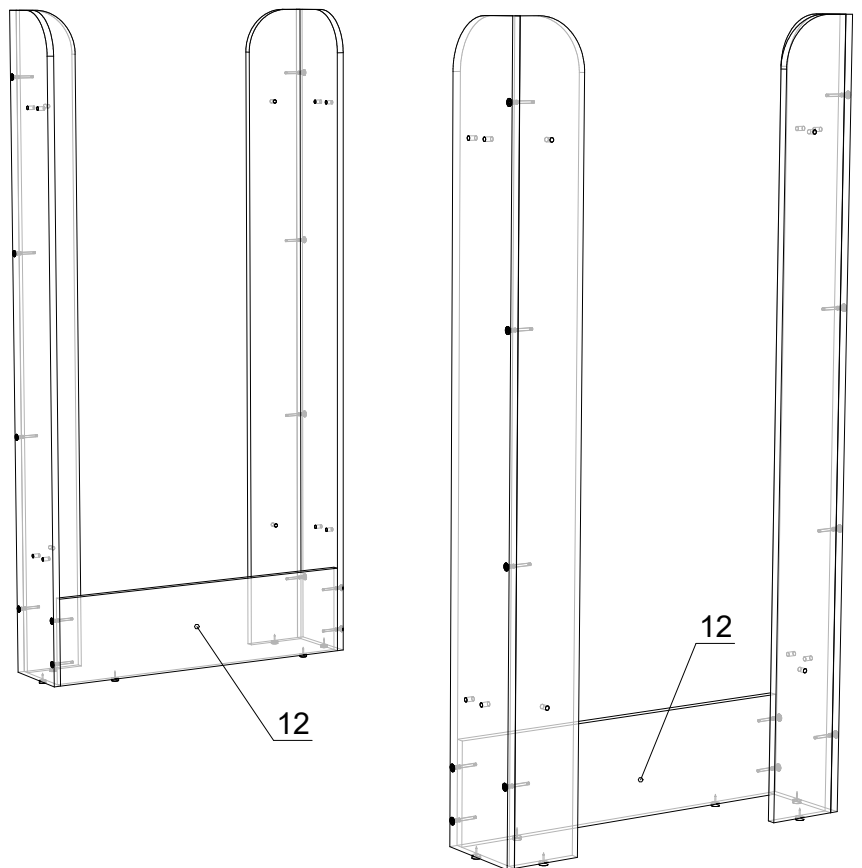

5

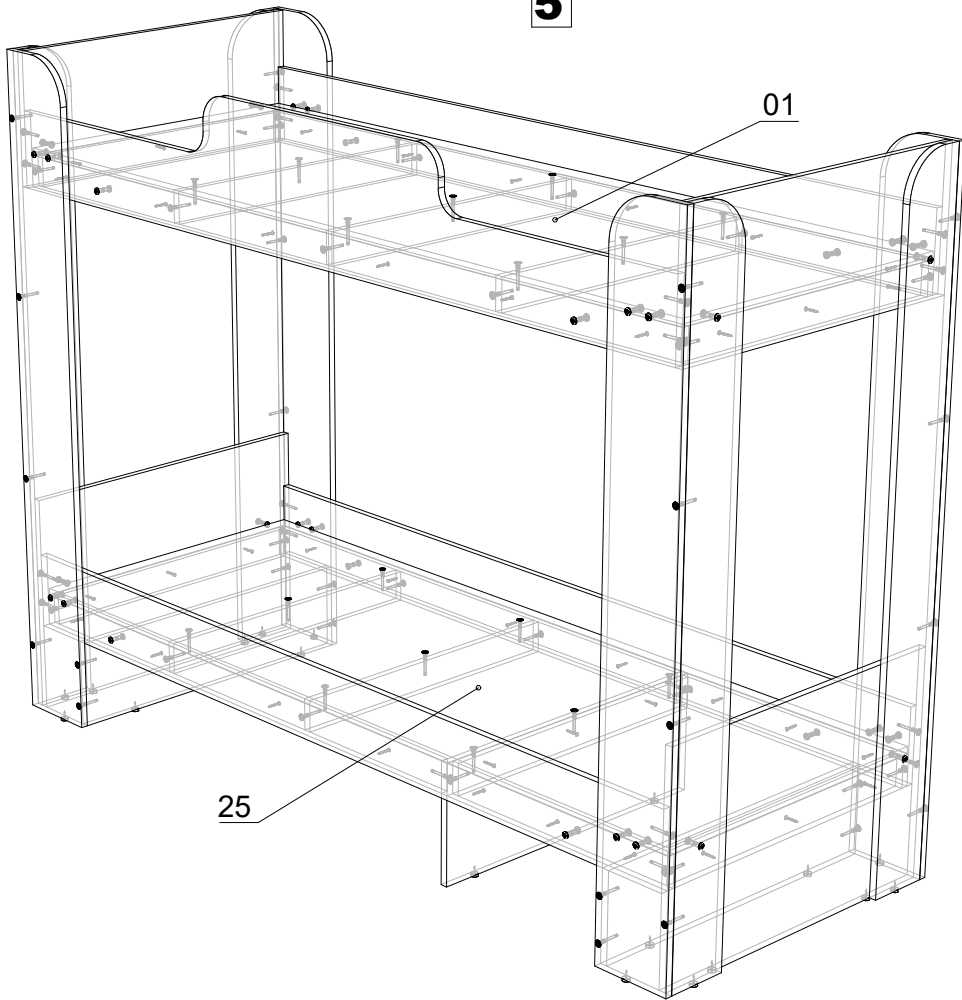

6

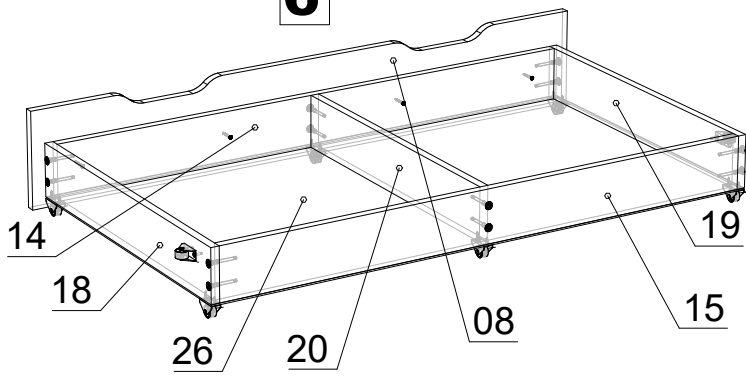

7

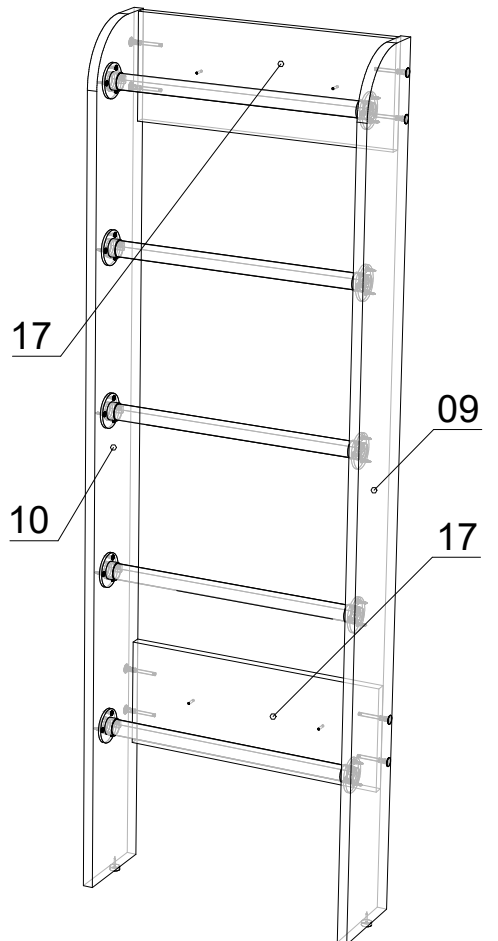

8

