

Юніор



УВАГА! Замовник або Збірник перед збиранням повинні спочатку **ОБОВ'ЯЗКОВО** ознайомитися з даною **СХЕМОЮ** збирання, переліком деталей і фурнітури, щоб зібрати даний виріб без помилок і зайвих отворів, зроблених їми самостійно.

Перед початком збирання **ОБОВ'ЯЗКОВО** перевірити цілісність деталей, їх кількість і розміри згідно переліку нижче. Деталі, які пройшли збирання - не підлягають обміну!!!

ВАЖЛИВО: нижче наведена схема збирання призначена для стандартного виробу згідно каталога! Якщо виріб **ЗЕРКАЛЬНИЙ**, це треба самостійно врахувати при збиранні!

ДСП 16 мм

Поз.	Найменування	Розміри	К-ть.
01	Стільниця	1000 x 600	1
02	Царга	900 x 380	1
03	Стійка	734 x 450	1
04	Стійка	734 x 450	1
05	Клавіатура	539 x 350	1
06	Стійка	380 x 410	1
07	Полиця	318 x 410	2
08	Фасад	130 x 346	2
09	Жорсткість	318 x 120	1
10	Жорсткість	318 x 120	1
11	Шухляда(бік)	400 x 70	4
12	Шухляда (зад)	260 x 70	2
13	Шухляда(перед)	260 x 70	2

ХДФ

Поз.	Найменування	Розміри	К-ть.
14	ХДФ	290 x 398	2

Фурнітура

Найменування	К-ть.	
Заглушка конфірматна	26	
Конфірмат	26	
Направляючі 400	2	
Ніжка зі цвяхом	4	
Роликові направляючі 350 мм	1	
Ручка (Пряма пластик)	2	
Саморіз 3.5*16	44	
Саморіз 4*30	14	
Куток пластиковий	4	
Шкант	8	

1

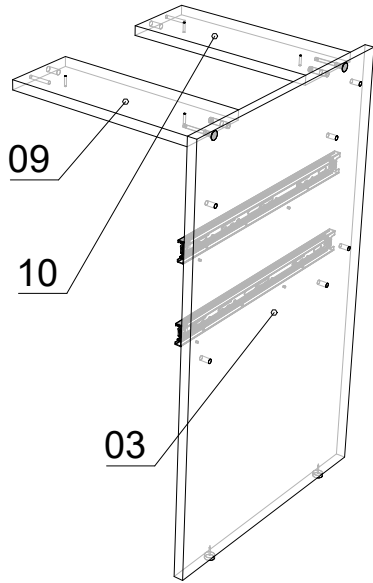

2

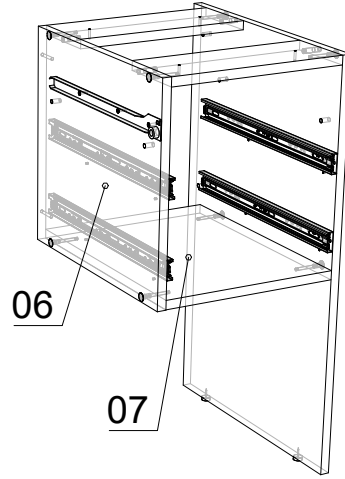

3

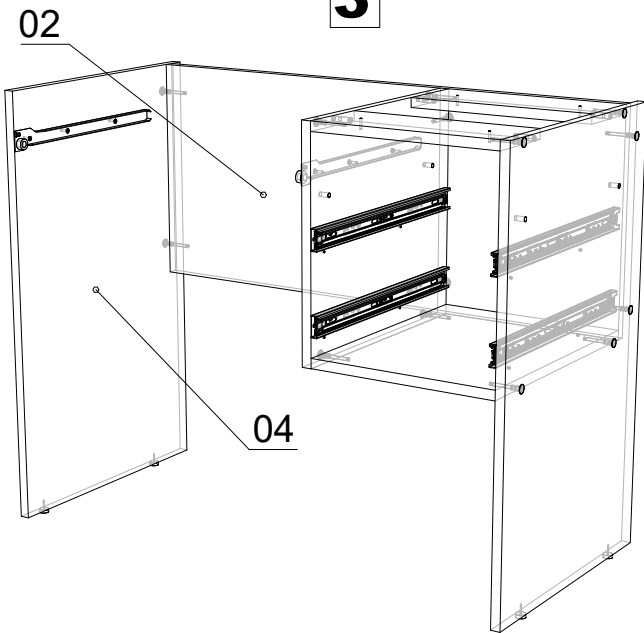

4

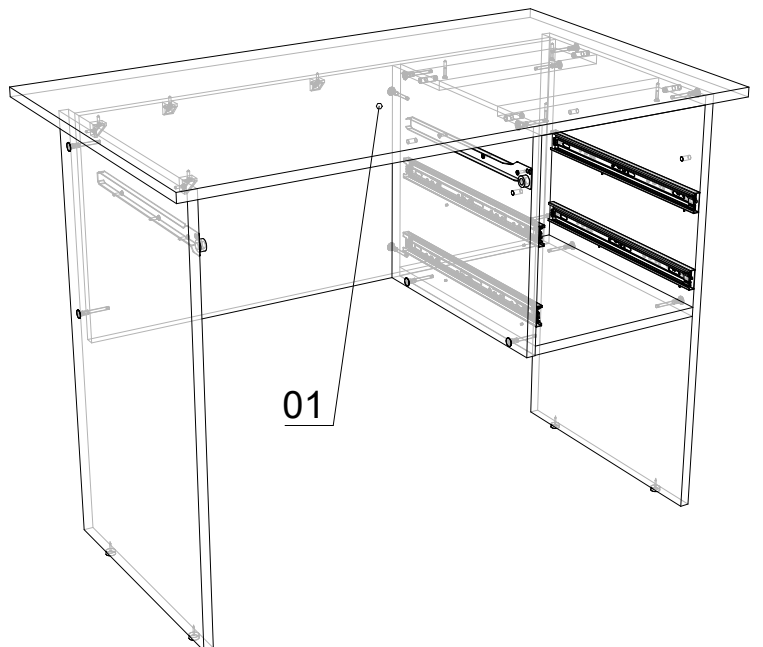

5

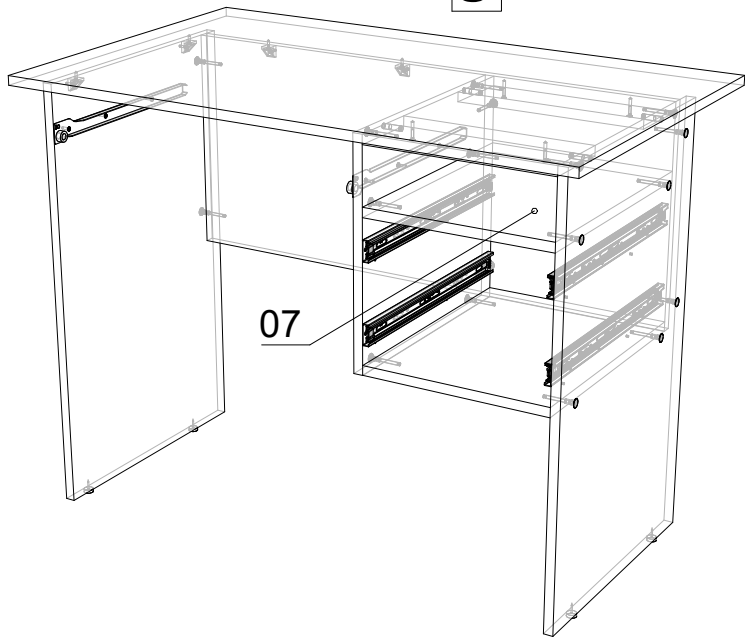

6

2 ШТ

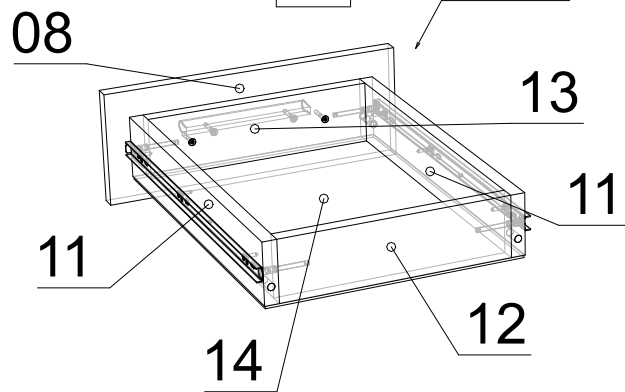

7

